

The logo for THU, consisting of a horizontal bar above the letters 'THU' in a bold, sans-serif font.

ceiling
solutions

TUDO SOBRE
SOLUCIONES DE
TECHOS METÁLICOS,
ACÚSTICOS Y
REGISTRABLES

ÍNDICE

03/

PRESENTACIÓN EMPRESA

03/ Introducción

04/

PRESTACIONES

04/ Prestaciones

05/

TECHOS METÁLICOS

06/ Bandeja Sicilia CLIP-IN

15/ Bandeja Módena T24

24/ Bandeja Parma T15

30/ Bandeja Roma

38/ Bandeja Siena

40/ Bandeja Murano

46/ Bandeja Capri

53/ Lama Veneto

60/ Lama Treviso

68/ Lama Venezia

74/ Lama Verona

81/ Lama Italia 30

89/ Lama Murano

95/ Rejilla /Cuadrícula Milán

103/

TECHOS NO METÁLICOS

104/ Viruta de Madera

108/ Placa Vinilo

112/ Fibra Mineral OWA

116/

TECHOS DIMENSIONES ESPECIALES

117/ Proyectos

PRESENTACIÓN EMPRESA



EXPERIENCIA, COMPROMISO
Y NUEVOS AIRES EN
SOLUCIONES DE TECHO
Y PERFILES

THU es una firma valenciana con 30 años de presencia en el mercado nacional e internacional, cuya actividad se centra en la fabricación de soluciones de techos metálicos y de perfiles para tabiquería. Desde siempre la calidad y el servicio han sido nuestros principales valores para satisfacer a nuestros clientes.

Vídeo presentación



PRESTACIONES

Los techos metálicos permiten desde la creación de espacios simples y funcionales a ambientes más elegantes e innovadores. Los materiales con los que están fabricados los techos ofrecen múltiples ventajas, desde su durabilidad hasta el fácil mantenimiento. Las posibilidades de color y perforado de nuestra oferta de techos brindan además opciones estéticas y soluciones acústicas de gran importancia para todo tipo de recintos.

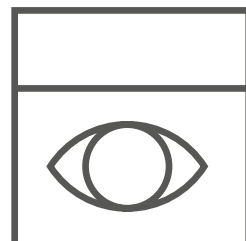

Estética

Permiten el diseño casi ilimitado de los espacios, ocultando aquellas zonas de la estructura que no participan de la estética buscada, y realzando aquellas otras donde son instalados.



Acústica

Nuestros techos metálicos cumplen con los objetivos de reducción del nivel sonoro y el aumento de la inteligibilidad del habla.

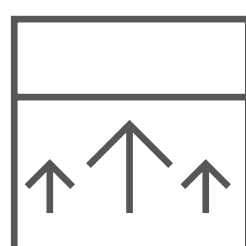

Durabilidad

Uso de elementos capaces de perdurar como el primer día sin necesidad de mantenimiento, lo que se traduce en ahorro económico y, por tanto, reducción de costes.

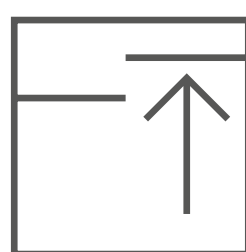

Registrabilidad

La facilidad para desmontarlos aporta grandes ventajas a la hora de realizar los mantenimientos regulares de las instalaciones.

TECHOS METÁLICOS

- 06/ Bandeja Sicilia CLIP-IN
- 15/ Bandeja Módena T24
- 24/ Bandeja Parma T15
- 30/ Bandeja Roma
- 38/ Bandeja Siena
- 40/ Bandeja Murano
- 46/ Bandeja Capri
- 53/ Lama Veneto
- 60/ Lama Treviso
- 68/ Lama Venezia
- 74/ Lama Verona
- 81/ Lama Italia 30
- 89/ Lama Murano
- 95/ Rejilla / Cuadrícula Milán

BANDEJA SICILIA CLIP-IN



El modelo de techo Sicilia Clip-In ofrece un espacio continuo gracias al sistema de perfilera oculta THU. Los principales formatos se dividen en retículas de 600 x 600 mm, 600 x 1200 y 1200 x 300 mm, posibilitando la adaptación en ambientes diferentes. La facilidad de registro del techo permite el acceso a todo tipo de instalaciones.

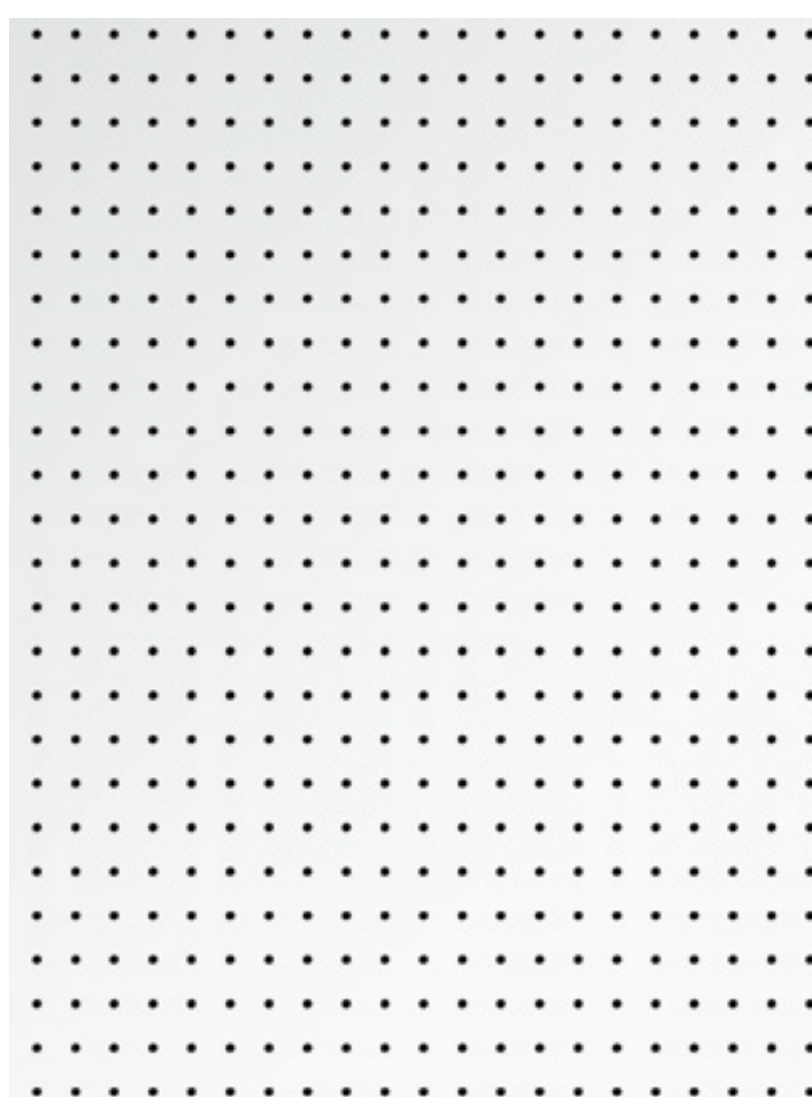

Acabado perforado



+ FOTOS

+ CARACTERÍSTICAS
TÉCNICAS

+ INFORMACIÓN
DE MONTAJE









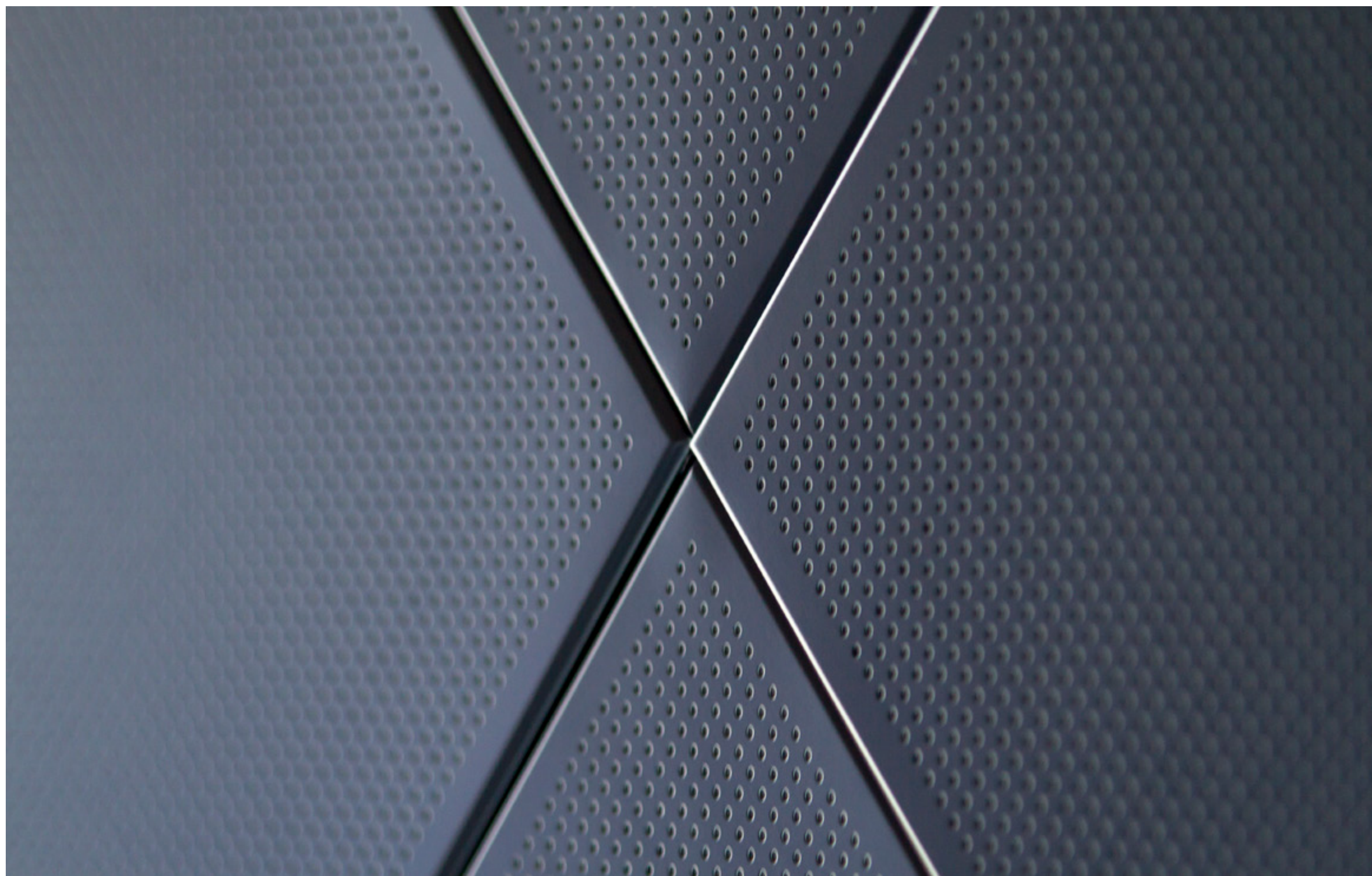



Bandeja Sicilia 600x1200 Silver

BANDEJA SICILIA CLIP-IN

ACABADOS

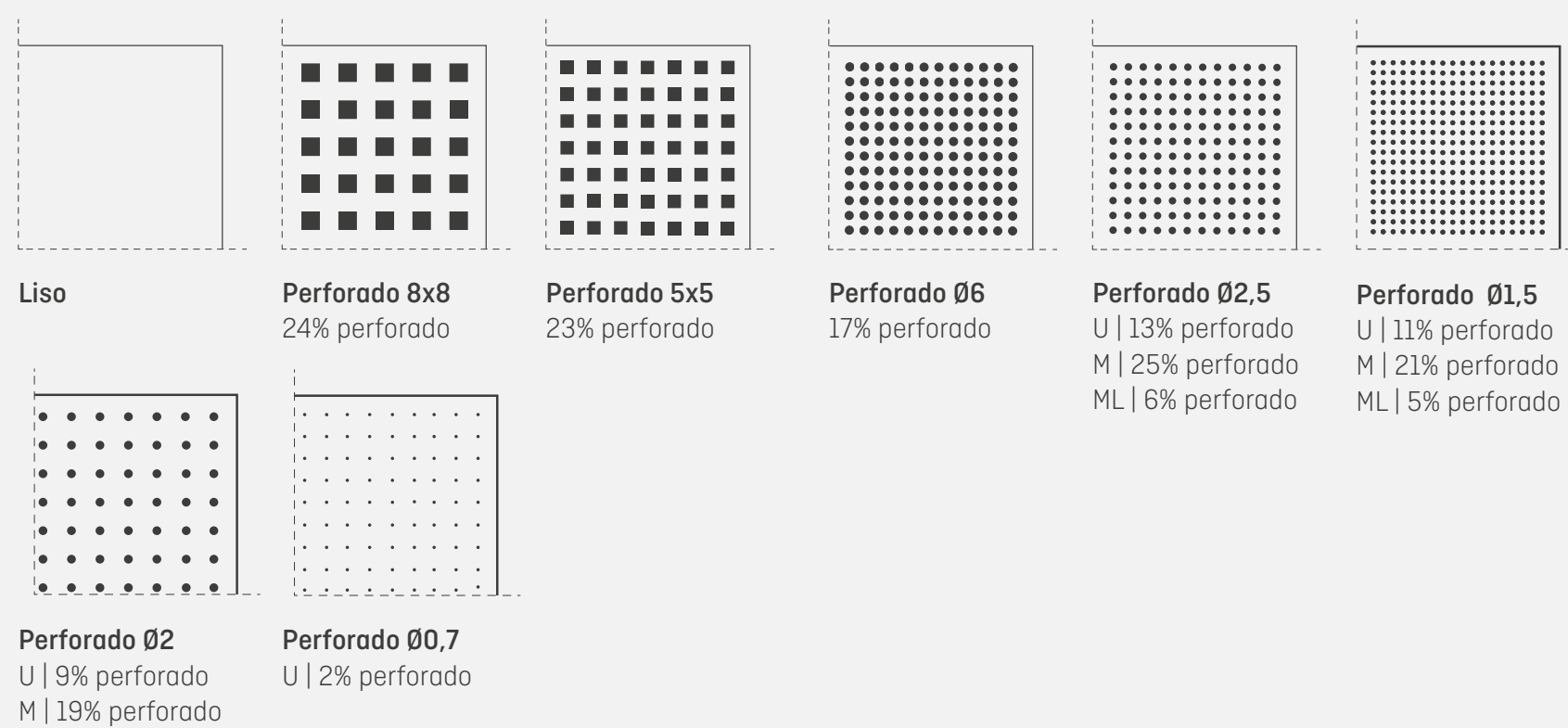

Bandejas conformadas por plegado, fabricadas con chapa de acero galvanizado prelacado de 0,50 mm de espesor. Existe la opción de fabricar las bandejas en aluminio de 0,60 mm de espesor. Todas las bandejas son suministradas con film adhesivo de protección. Bandejas prelacadas en Poliéster con un espesor de capa mínimo de 25 micras en color Blanco (THU 9010), Silver (THU 9006), Negro (THU 9005). Este tipo de acabado se caracteriza por una alta resistencia a la corrosión y durabilidad (retención de brillo y color).

MONTAJE

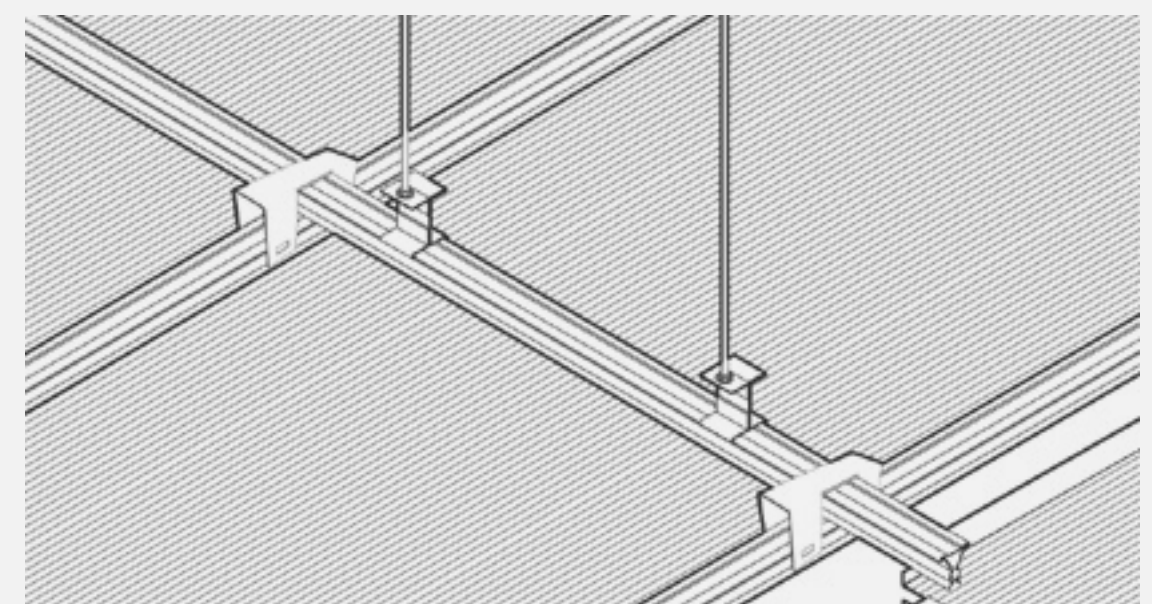

Las bandejas metálicas encajan en perfiles de forma triangular que cuelgan del forjado superior mediante un sistema de varillas roscadas. Las piezas de cuelgue acoplan como una guía sobre el perfil triángulo THU, quedando oculto y permitiendo un techo continuo y registrable.

PERFIL



CARACTERÍSTICAS TÉCNICAS

Complemento	Perforación	αw hasta	Clase Absorción Acústica	Reacción al fuego	Durabilidad	% Material Reciclado hasta
Ninguno	Lisa	-	-	a2-s1, d0	Clase B	25%
Velo acústico	Ø 1,5 U	0,65	C	a2-s1, d0	Clase B	25%
	Ø 2,5 U	0,70	C	a2-s1, d0	Clase B	25%
	□ 5x5	0,65	C	a2-s1, d0	Clase B	25%
	□ 8x8	0,70	C	a2-s1, d0	Clase B	25%
Lana mineral	Ø 1,5 U	0,85	B	a2-s1, d0	Clase B	25%
	Ø 2,5 U	0,85	B	a2-s1, d0	Clase B	25%
	□ 5x5	0,75	C	a2-s1, d0	Clase B	25%
	□ 8x8	0,85	B	a2-s1, d0	Clase B	25%

Descarga ficha técnica en pdf

Ficha de montaje

COLORES

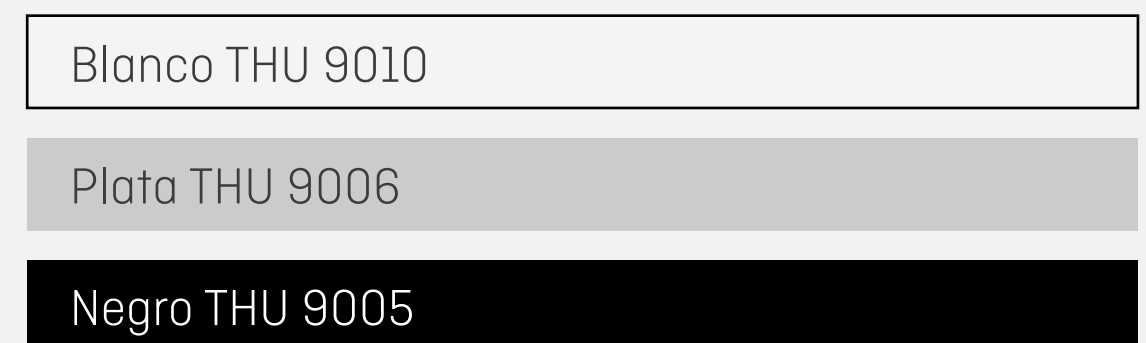

Otros colores bajo consulta

Información de montaje

Los perfiles triangulares superiores se disponen en la dirección de menor magnitud de la superficie a cubrir, de modo que los perfiles inferiores se colocarán en la dirección de mayor magnitud. La distancia de separación entre los perfiles inferiores dependerá del tamaño de la bandeja:

- Bandeja 600x600 / separación = 600 mm.
- Bandeja 600x1200 / separación = 1200 mm.
- Bandeja 300x300 / separación = 300 mm.
- Bandeja 300x600 / separación = 600 mm.
- Bandeja 300x900 / separación = 900 mm.
- Bandeja 300x1200 / separación = 1200 mm.

Los perfiles triangulares superiores tienen una longitud de 4 m y sobre ellos se colocan las piezas de cuelgue siguiendo las siguientes reglas:

- Separación de perfiles triangulares superiores par. de 1.5 m.
- Un cuelgue a menos de 25 cm de cada extremo del perfil triangular.
- Por lo general, la separación de cuelgues es de 1.2 m.

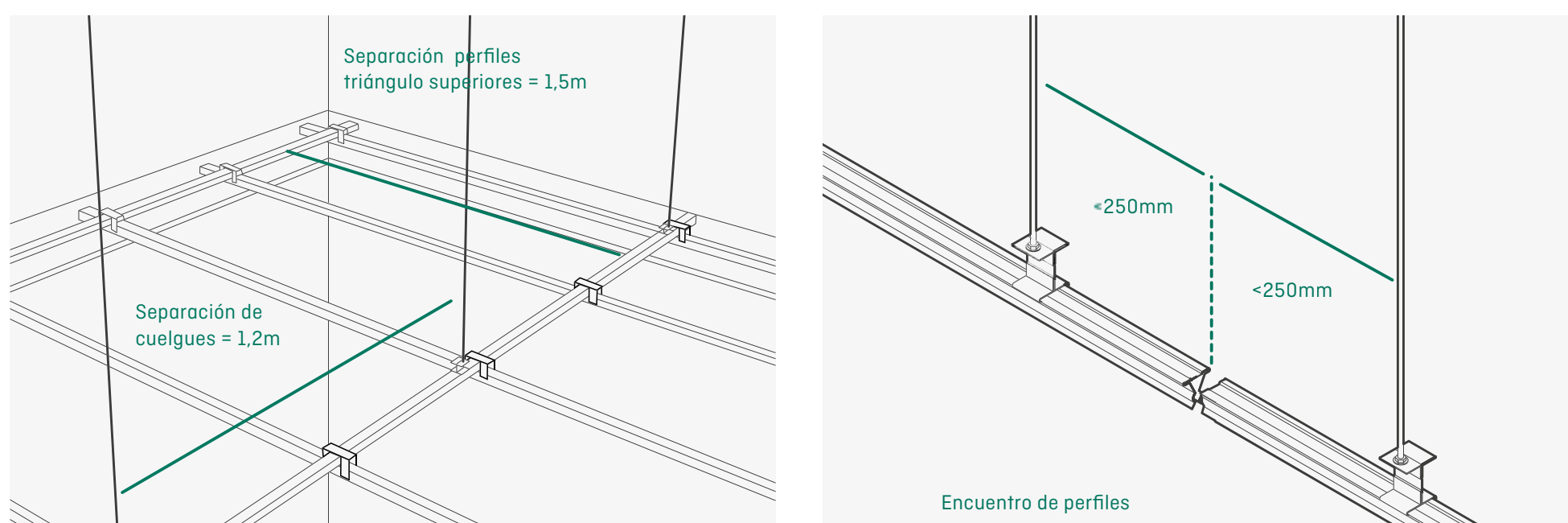

BANDEJA MÓDENA T24



El sistema MÓDENA T24 ofrece una estructura registrable de techo metálico apoyada sobre perfiles T24, T-Dekor 24 y T-Clip 24. Estas placas pueden ser de 600x600 o de 300x1200. Si añadimos los acabados de bandeja enrasada, descolgada de canto biselado (V6) y canto recto (V8), conforman una gran cantidad de combinaciones para la decoración de espacios. Las placas se fabrican en acero galvanizado prelacado o aluminio prelacado, materiales de gran calidad y resistencia que además permiten una fácil limpieza.

+ FOTOS

+ CARACTERÍSTICAS
TÉCNICAS

+ INFORMACIÓN
DE MONTAJE

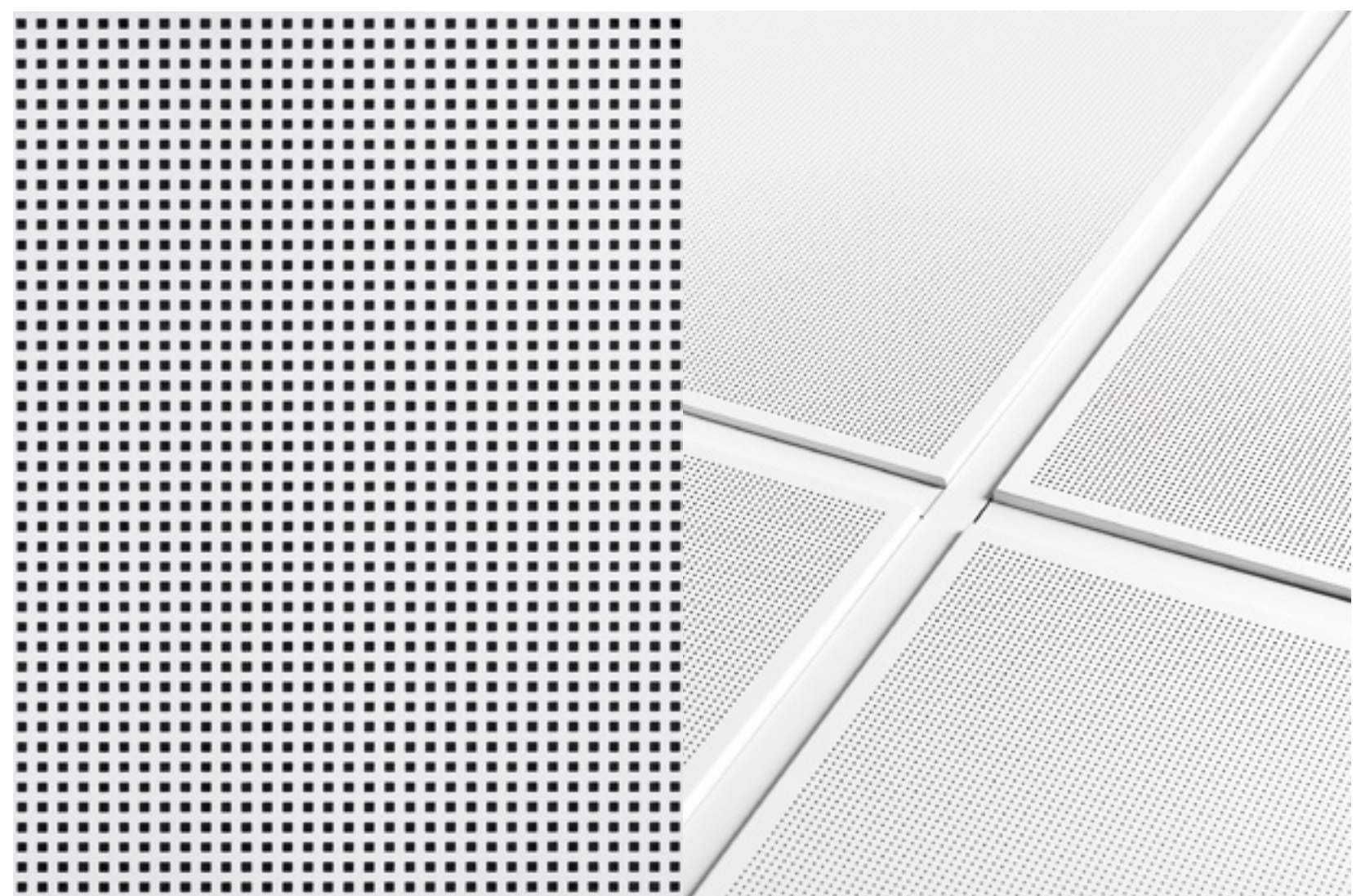

Acabado Perforado 5x5

Acabado Perforado Ø1,5U













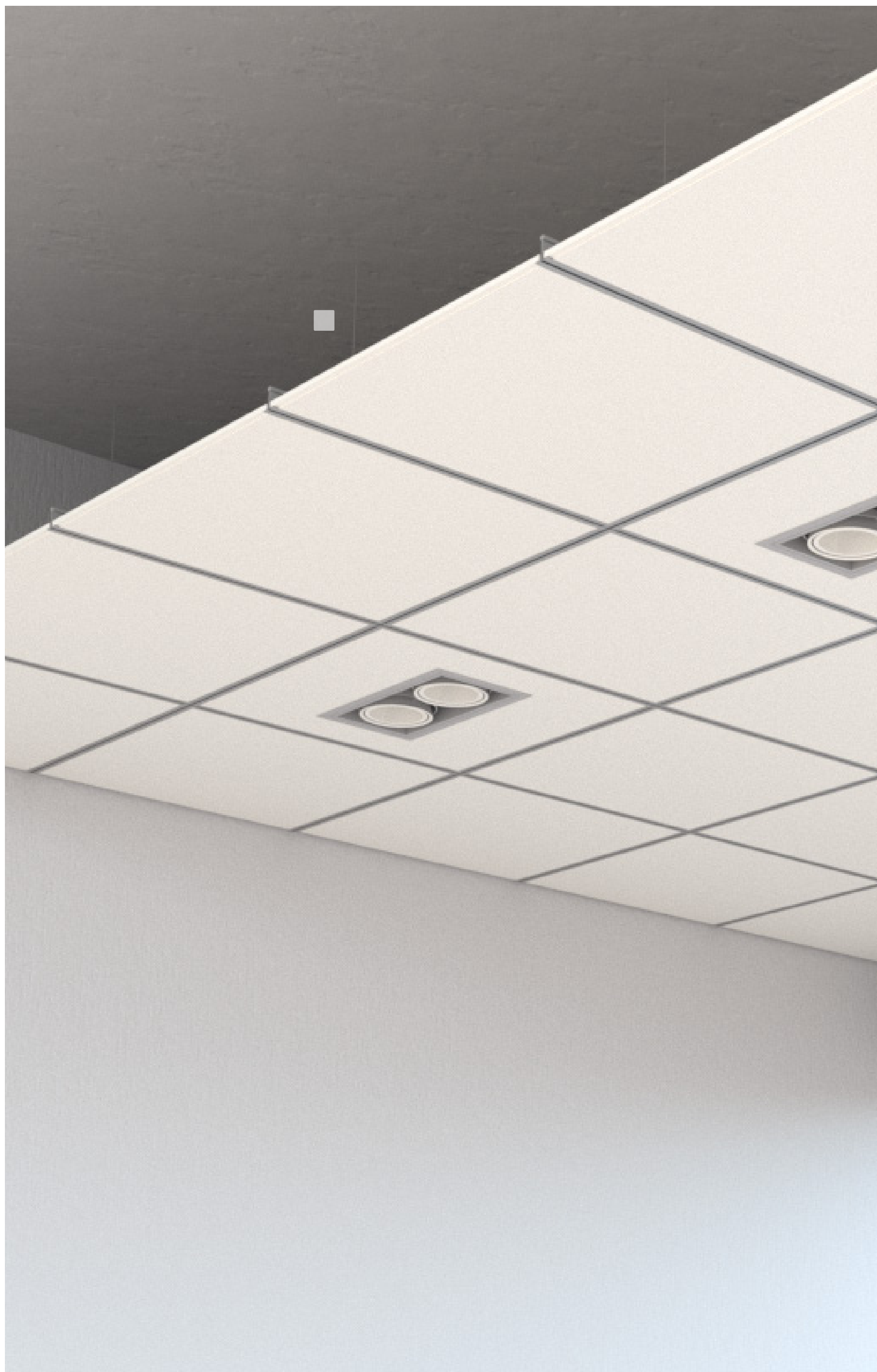

Bandeja Módena enrasada 600x600 blanco con perfil t-decor

BANDEJA MÓDENA T-24

ACABADOS

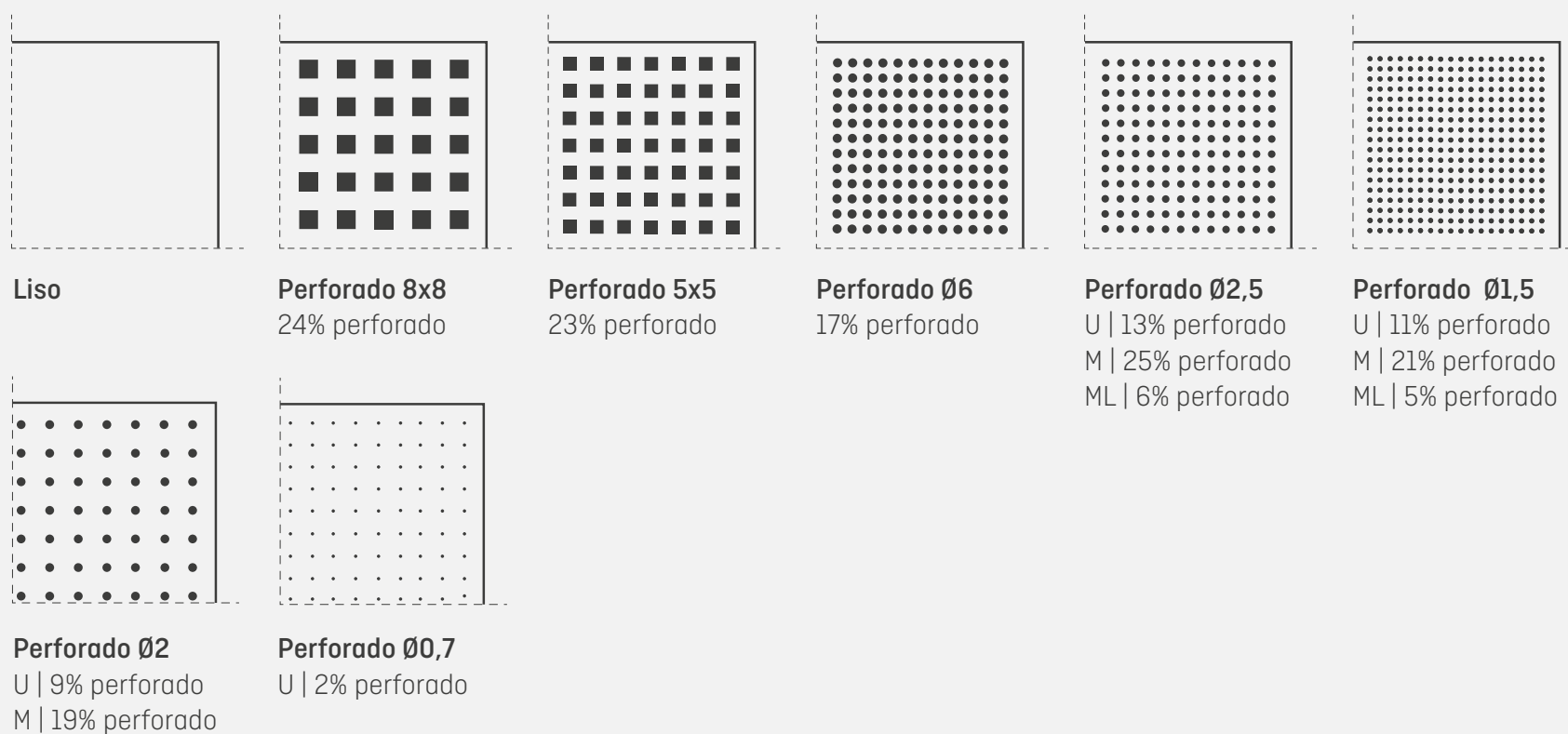

Bandejas conformadas por plegado, fabricadas con chapa de acero galvanizado prelacado de 0,50 mm de espesor. Existe la opción de fabricar las bandejas en aluminio de 0,60 mm de espesor. Todas las bandejas son suministradas con film adhesivo de protección. Bandejas prelacadas en Poliéster con un espesor de capa mínimo de 25 micras en color Blanco (THU 9010), Silver (THU 9006). Este tipo de acabado se caracteriza por una alta resistencia a la corrosión y durabilidad (retención de brillo y color).

PERFIL

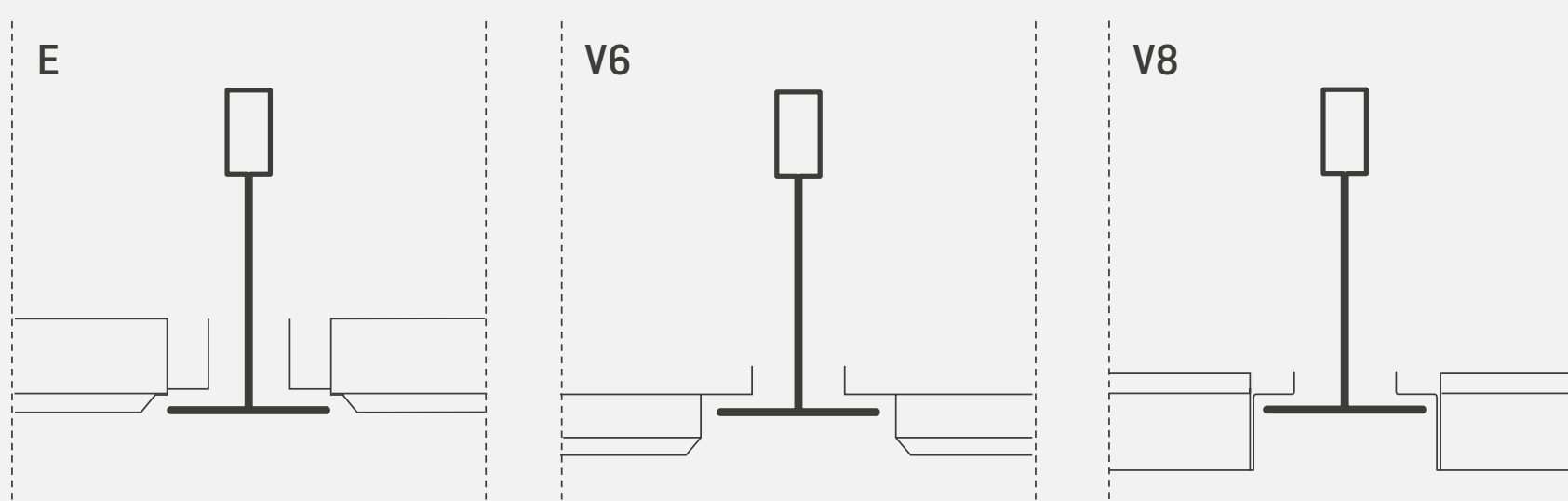

CARACTERÍSTICAS TÉCNICAS

Complemento	Perforación	α_w hasta	Clase Absorción Acústica	Reacción al fuego	Durabilidad	% Material Reciclado hasta
Ninguno	Lisa	-	-	a2-s1, d0	Clase B	25%
Velo acústico	Ø 1,5 U	0,65	C	a2-s1, d0	Clase B	25%
	Ø 2,5 U	0,70	C	a2-s1, d0	Clase B	25%
	□ 5x5	0,65	C	a2-s1, d0	Clase B	25%
	□ 8x8	0,70	C	a2-s1, d0	Clase B	25%
Lana mineTHU	Ø 1,5 U	0,85	B	a2-s1, d0	Clase B	25%
	Ø 2,5 U	0,85	B	a2-s1, d0	Clase B	25%
	□ 5x5	0,75	C	a2-s1, d0	Clase B	25%
	□ 8x8	0,85	B	a2-s1, d0	Clase B	25%

MONTAJE

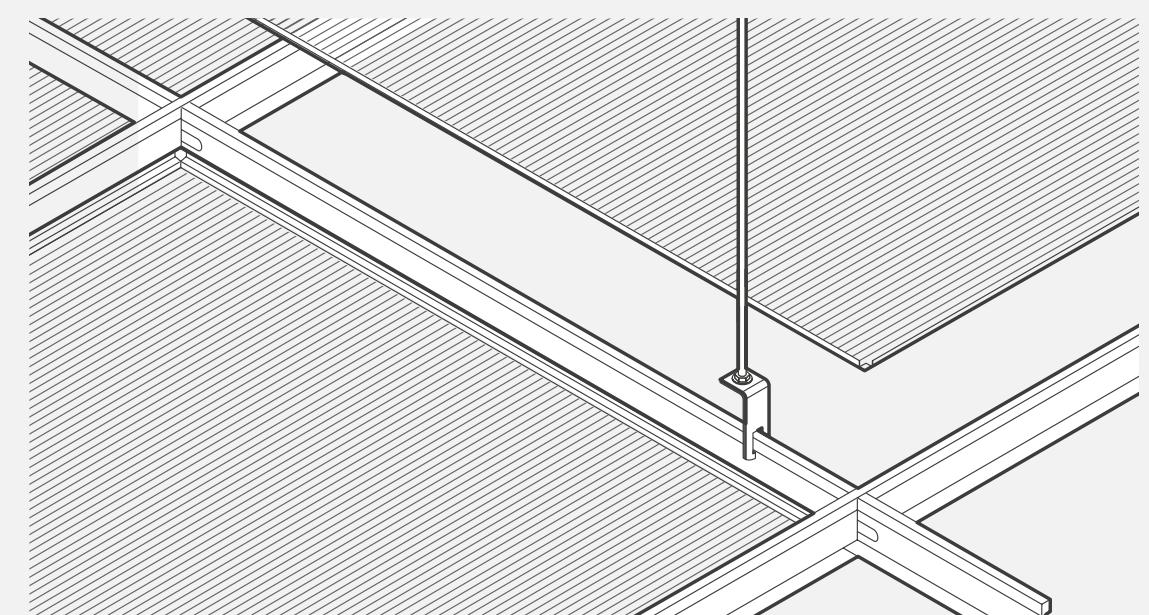

Los perfiles secundarios se insertan sobre los perfiles primarios para formar una estructura modular, esta se sustenta al forjado mediante varillas roscadas unidas a los perfiles primarios por piezas de cuelgue. En función del modelo de bandeja, éstas quedarán apoyadas sobre la estructura, enrasadas, o descolgadas 6 u 8 mm con respecto a los cantos de los perfiles.

Ficha de montaje

COLORES

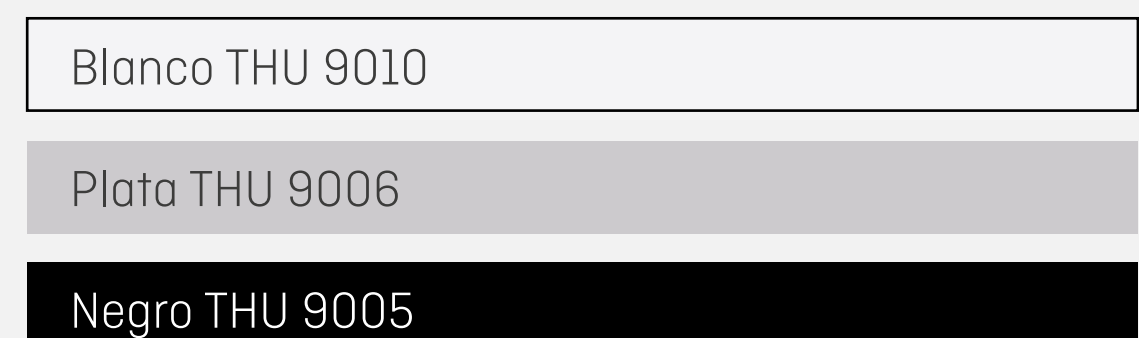

Otros colores bajo consulta

Información de montaje

La estructura donde van montadas las bandejas está compuesta por perfiles primarios y secundarios que se unen formando una cuadrícula de módulo 600x600 mm. Los perfiles primarios son los elementos principales de la estructura ya que es sobre ellos donde se colocan las piezas de cuelgue y las varillas roscadas que se fijan al forjado superior. Su longitud es de 3,7 m y se colocan en la dirección más larga de la superficie a cubrir y paralelamente a 1,2 m de distancia entre ellos. Las piezas de cuelgue se colocan sobre la parte superior de los perfiles primarios siguiendo las siguientes reglas:

- Un cuelgue a menos de 250 mm de un encuentro con la pared.
- Dos cuelgues a menos de 250 mm de la unión de dos perfiles primarios (uno sobre cada perfil).
- Separación de cuelgues ha de ser menor de 1,2 m. La separación de cuelgues aconsejable es de 1 m.

Existen dos tipos de perfiles secundarios: de 1,2 m y de 0,6 m. Los perfiles secundarios de 1,2 m se encajan perpendicularmente en las lumbreras (cada 0,1 m) de los que van provistos los perfiles primarios y su separación es de 0,6 m. Los perfiles secundarios de 0,6 m se colocan formando la estructura en cuadrícula de módulo 600x600 mm, es decir, colocándolos perpendicularmente entre dos perfiles secundarios de 1,2 m y paralelos a los perfiles primarios.

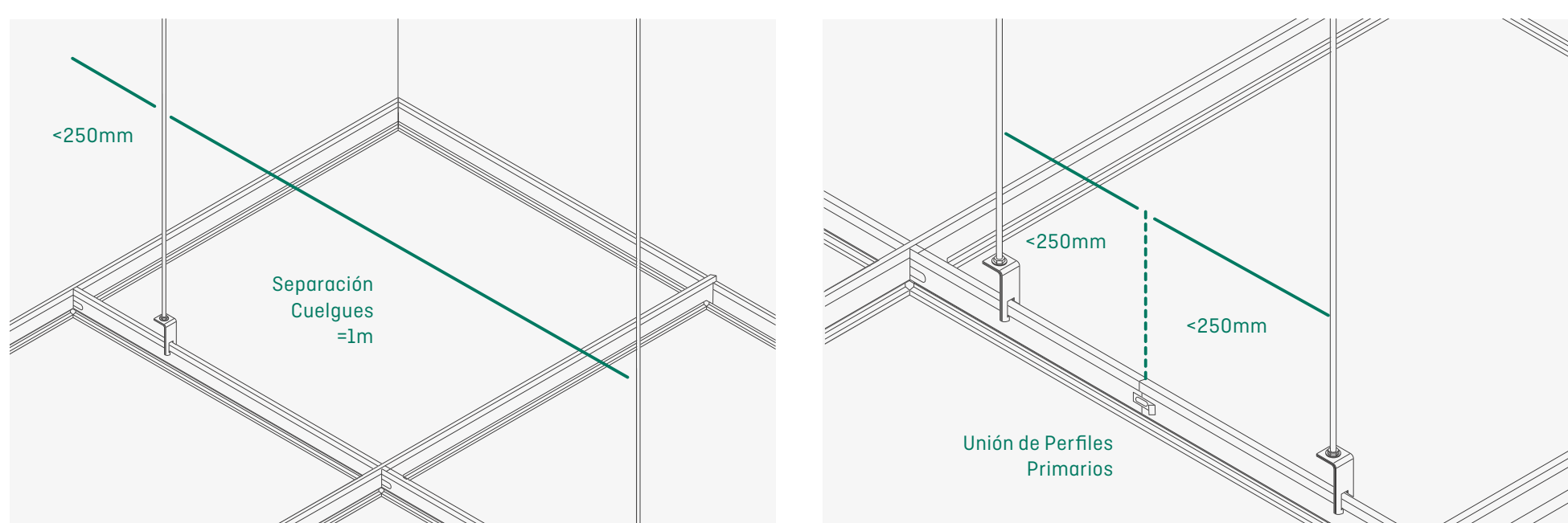

BANDEJA PARMA T15

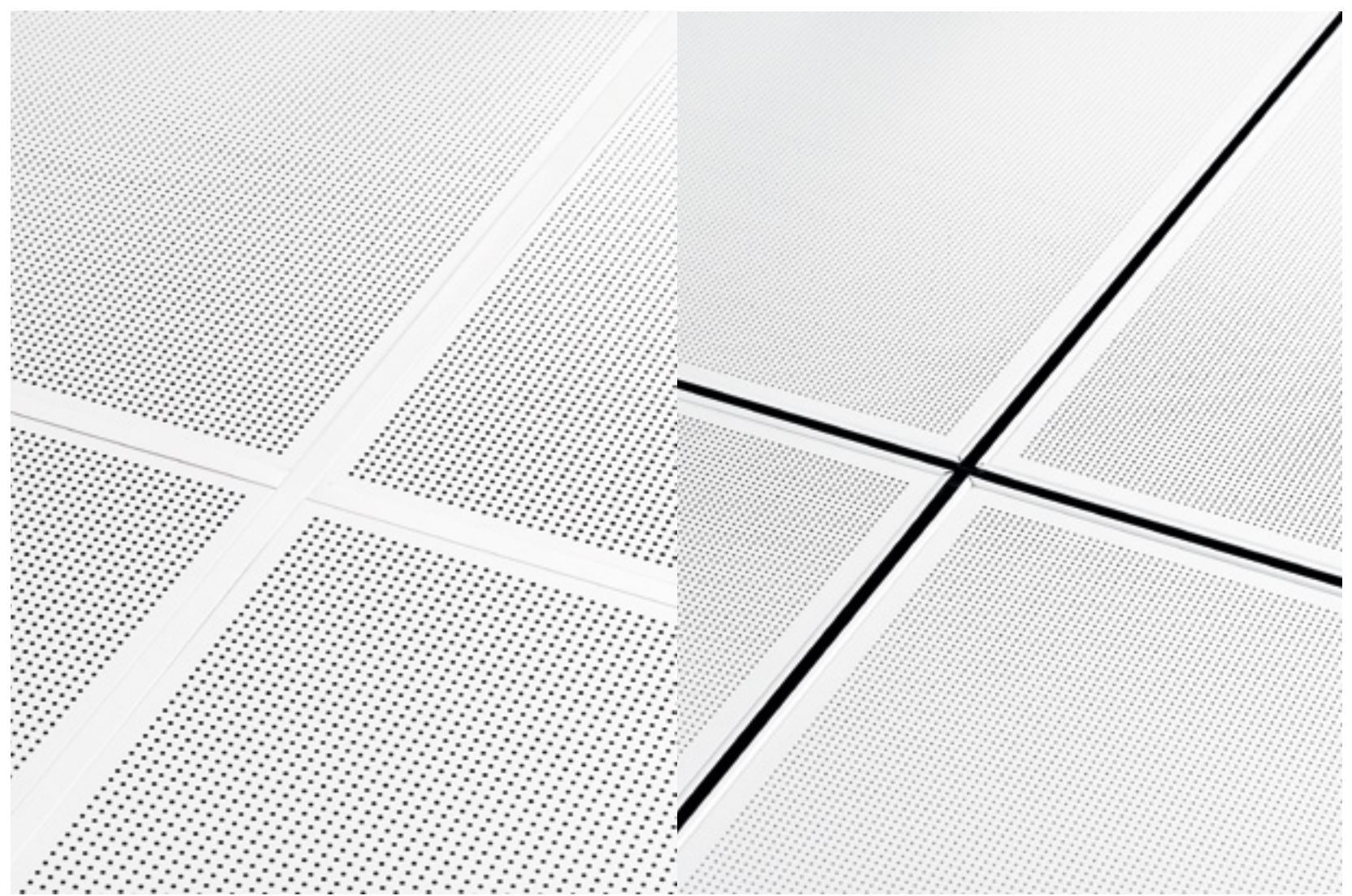

Enrasada con T15

Descolgada con T-Decor 15

La Bandeja Parma T15 se fabrica en acero galvanizado prelacado o aluminio prelacado, materiales de gran calidad y resistencia que, además, permiten una fácil limpieza.

Este sistema de bandejas de 600x600 o 300x1200 se apoya sobre perfiles T15, T-Clip 15 y T-Decor 15 y junto a los diferentes acabados (enrasada, V6 y V8) y la posibilidad de fabricación en diferentes colores de la carta THU, conforman una gran cantidad de opciones para la decoración de espacios.



+ FOTOS

+ CARACTERÍSTICAS
TÉCNICAS

+ INFORMACIÓN
DE MONTAJE





Bandeja Parma descolgada 8mm 300x1200 blanca perforada



BANDEJA PARMA T15

ACABADOS

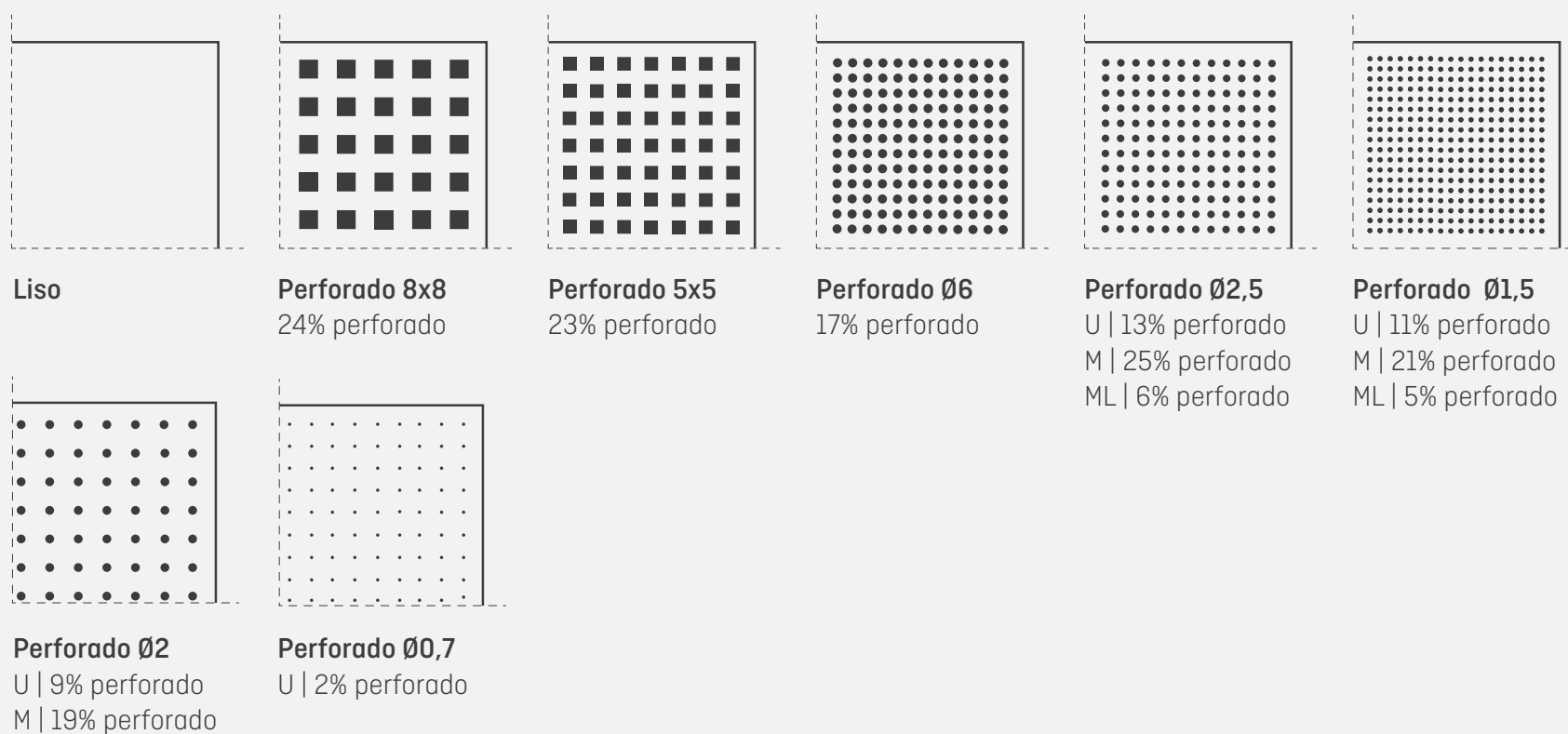

Bandejas conformadas por plegado, fabricadas con chapa de acero galvanizado prelacado de 0,50 mm de espesor. Existe la opción de fabricar las bandejas en aluminio de 0,60 mm de espesor. Todas las bandejas son suministradas con film adhesivo de protección. Bandejas prelacadas en Poliéster con un espesor de capa mínimo de 25 micras en color Blanco (THU 9010), Silver (THU 9006). Este tipo de acabado se caracteriza por una alta resistencia a la corrosión y durabilidad (retención de brillo y color).

PERFIL

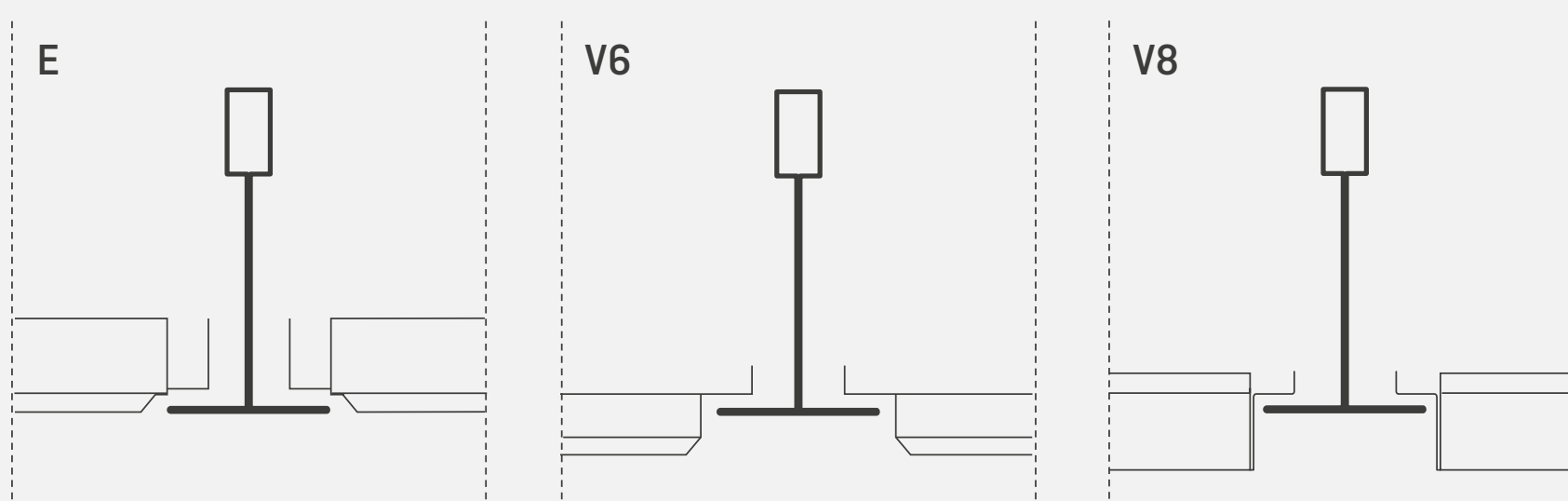

CARACTERÍSTICAS TÉCNICAS

Complemento	Perforación	α_w hasta	Clase Absorción Acústica	Reacción al fuego	Durabilidad	% Material Reciclado hasta
Ninguno	Lisa	-	-	a2-s1, d0	Clase B	25%
Velo acústico	Ø 1,5 U	0,65	C	a2-s1, d0	Clase B	25%
	Ø 2,5 U	0,70	C	a2-s1, d0	Clase B	25%
	□ 5x5	0,65	C	a2-s1, d0	Clase B	25%
	□ 8x8	0,70	C	a2-s1, d0	Clase B	25%
Lana mineTHU	Ø 1,5 U	0,85	B	a2-s1, d0	Clase B	25%
	Ø 2,5 U	0,85	B	a2-s1, d0	Clase B	25%
	□ 5x5	0,75	C	a2-s1, d0	Clase B	25%
	□ 8x8	0,85	B	a2-s1, d0	Clase B	25%

MONTAJE

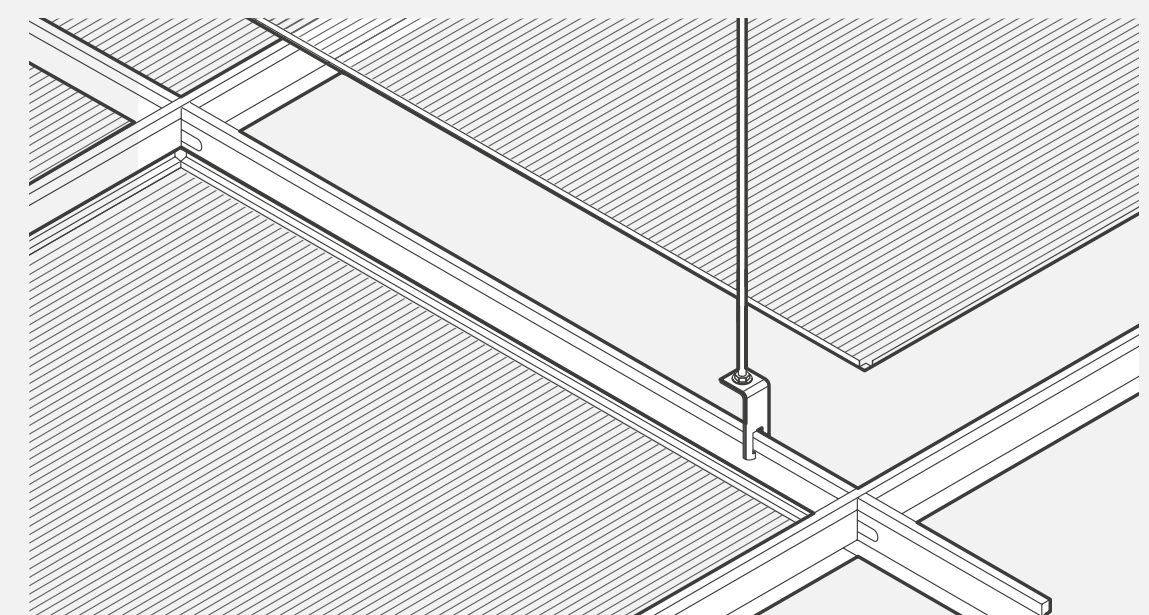

Los perfiles secundarios se insertan sobre los perfiles primarios para formar una estructura modular, ésta se sustenta al forjado mediante varillas roscaadas unidas a los perfiles primarios por piezas de cuelgue. En función del modelo de bandeja, éstas quedarán apoyadas sobre la estructura, enrasadas o descolgadas 6 u 8 mm con respecto a los perfiles.

Ficha de montaje

COLORES

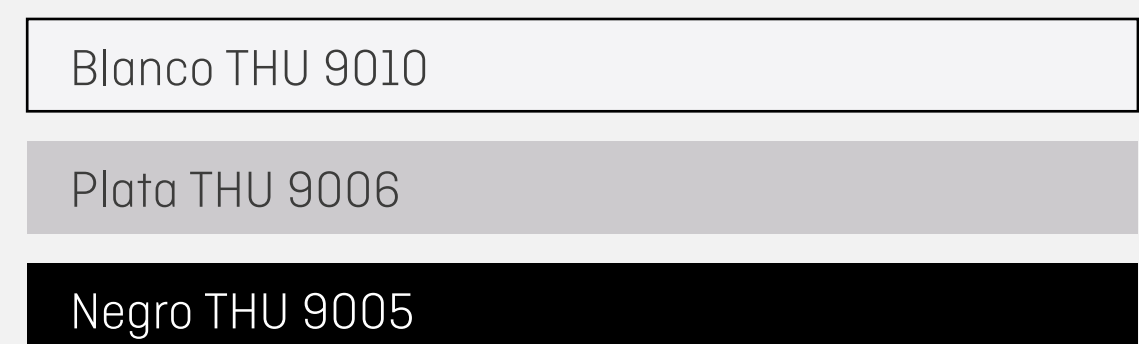

Otros colores bajo consulta

Información de montaje

La estructura donde van montadas las bandejas está compuesta por perfiles primarios y secundarios que se unen formando una cuadrícula de módulo 600x600 mm.

Los perfiles primarios son los elementos principales de la estructura ya que es sobre ellos donde se colocan las piezas de cuelgue y las varillas roscadas que se fijan al forjado superior. Su longitud es de 3,7 m y se colocan en la dirección más larga de la superficie a cubrir y paralelamente a 1,2 m de distancia entre ellos. Las piezas de cuelgue se colocan sobre la parte superior de los perfiles primarios siguiendo las siguientes reglas:

- Un cuelgue a menos de 250 mm de un encuentro con la pared.
- Dos cuelgues a menos de 250 mm de la unión de dos perfiles primarios (uno sobre cada perfil).
- Separación de cuelgues ha de ser menor de 1,2 m. La separación de cuelgues aconsejable es de 1 m.

Existen dos tipos de perfiles secundarios: de 1,2 m y de 0,6 m. Los perfiles secundarios de 1,2 m se encajan perpendicularmente en las lumbreras (cada 0,1 m) de los que van provistos los perfiles primarios y su separación es de 0,6 m. Los perfiles secundarios de 0,6 m se colocan formando la estructura en cuadrícula de módulo 600x600 mm, es decir, colocándolos perpendicularmente entre dos perfiles secundarios de 1,2 m y paralelos a los perfiles primarios.

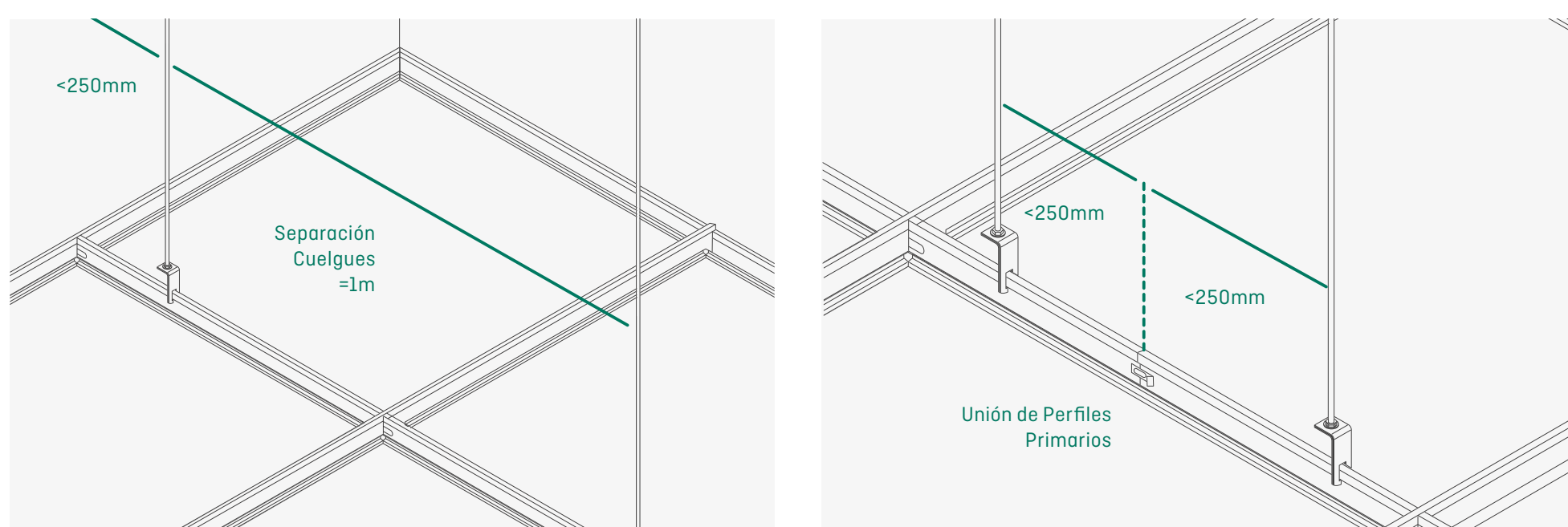

BANDEJA ROMA

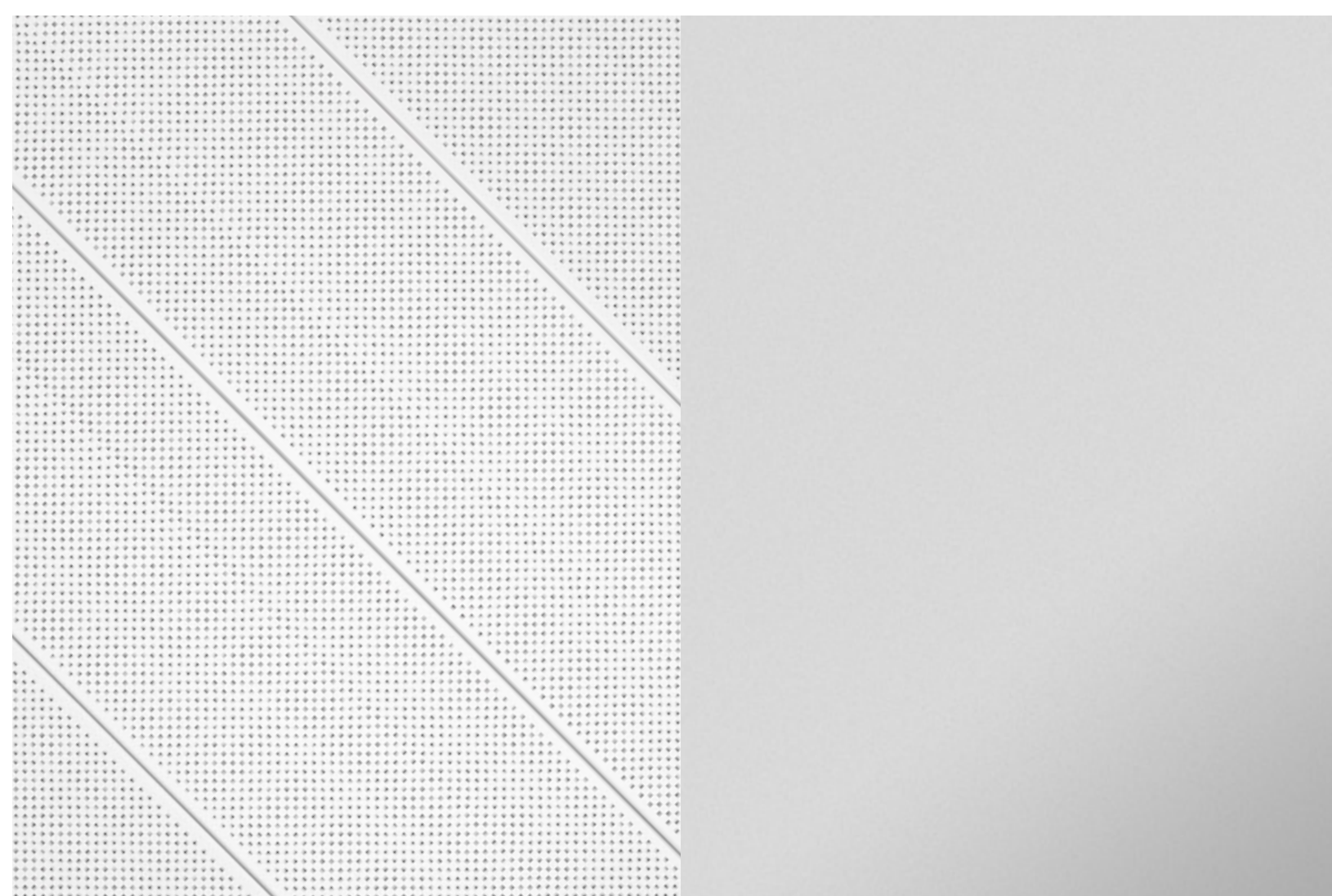

Perforación en ML

Acabado Liso

Es un techo continuo de registro sencillo, permitiendo el acceso al plenum para mantenimiento o reparaciones evitando complejas manipulaciones.

Este modelo puede fabricarse a la medida deseada por el cliente facilitando la instalación y la cuadratura de los techos.

Se presenta en dos anchos diferentes, 200 y 300 mm de longitud máxima de 2 metros pudiéndose perforar el de mayor anchura mejorando así las prestaciones acústicas, complementadas mediante el velo termo adhesivo.

+ FOTOS

+ CARACTERÍSTICAS
TÉCNICAS

+ INFORMACIÓN
DE MONTAJE













Lama Roma 200 Blanco liso

BANDEJA ROMA

ACABADOS

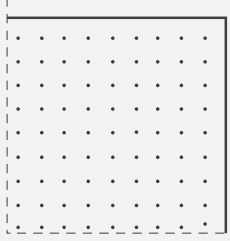
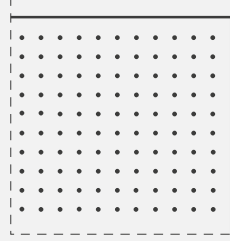
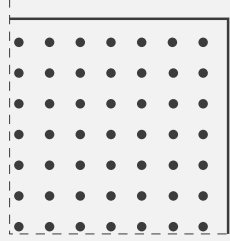
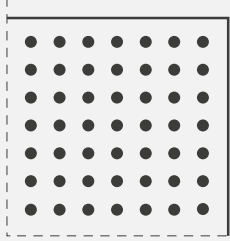
			
Perforado Ø0,7 U 2% perforado	Perforado Ø1,5 U 11% perforado ML 5% perforado	Perforado Ø2 U 9% perforado M 19% perforado	Perforado Ø2,5 U 13% perforado M 25% perforado ML 6% perforado

Bandejas conformadas por perfilado y plegado, fabricadas con chapa de acero galvanizado prelacado de 0,50 mm de espesor o aluminio prelacado de 0,50 mm (200 Lisa) o 0,60 mm (300) suministrado con film adhesivo de protección.

Bandejas prelacadas en Poliéster con un espesor de capa mínima de 25 micras en color Blanco (THU 9010) o Silver (THU 9006). Este tipo de acabado se caracteriza por una alta resistencia a la corrosión y durabilidad (retención de brillo y color).

PERFIL



MONTAJE

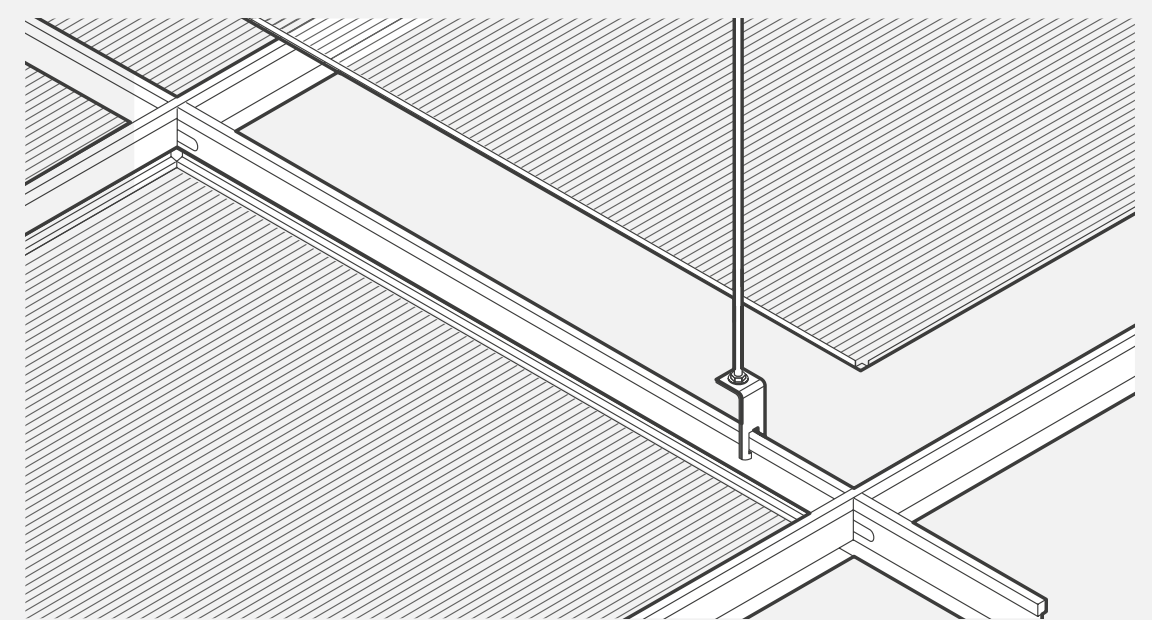

Además de un rastrel oculto para espacios de grandes dimensiones, existe un montaje con perfilera de ancho 24 mm y angulares. Este sistema permite módulos de diferentes medidas, ajustadas a las dimensiones del espacio a cubrir. Los perfiles primarios colocados a la distancia deseada permiten el apoyo de la bandeja entre ellos. Las bandejas se unen entre si mediante clips de plástico para una mayor resistencia.

Ficha de montaje

COLORES

Blanco THU 9010

Plata THU 9006

Otros colores bajo consulta

CARACTERÍSTICAS TÉCNICAS

Complemento	Perforación	α_w hasta	Clase Absorción Acústica	Reacción al fuego	Durabilidad	% Material Reciclado hasta
Ninguno	Lisa	-	-	a2-s1, d0	Clase B	25%
Velo acústico	Ø 1,5 U	-	-	a2-s1, d0	Clase B	25%
	Ø 2,5 U	0,70	C	a2-s1, d0	Clase B	25%
	□ 5x5	-	-	a2-s1, d0	Clase B	25%
	□ 8x8	-	-	a2-s1, d0	Clase B	25%
Lana mineTHU	Ø 1,5 U	-	-	a2-s1, d0	Clase B	25%
	Ø 2,5 U	0,85	B	a2-s1, d0	Clase B	25%
	□ 5x5	-	-	a2-s1, d0	Clase B	25%
	□ 8x8	-	-	a2-s1, d0	Clase B	25%

Descarga ficha técnica en pdf 

Información de montaje

Las bandejas de una longitud máxima de 5 m que se pueden insertar en unos rastreles de 4 m de longitud y de paso de troquelado de 100 mm y/o apoyados en perfilera T24 (primario) de 3,7 m, que van colgados del techo mediante un sistema de varillas roscadas de métrica 6 mm.

La característica fundamental de este tipo de bandeja es su sistema de unión machihembrado, que le confiere la propiedad Autoportante para una longitud máxima de 2 metros en la versión 200 y de 2,5 metros en la versión 300, es decir, que para esas longitudes de lama o inferiores no es necesario el rastrel. Para longitudes mayores es necesaria la instalación de rastreles o apoyar las bandejas sobre perfiles primarios T24 para techo desmontable.

Es imprescindible la instalación de clips entre bandejas, siendo variable el número de clips en función de la longitud del producto. Los rastreles se colocan en la dirección de mayor dimensión de la superficie a cubrir separados una distancia máxima de 2 m (se recomienda 1 m, sobre todo en exteriores) teniendo en cuenta que tiene que haber un rastrel a menos de 250 mm de la pared.

Las varillas de cuelgue roscadas sobre los rastreles se colocan de la siguiente manera:

- Una varilla roscada a menos de 250 mm de un encuentro con la pared.
- Dos varillas roscadas a menos de 250 mm de la unión de dos rastreles (uno sobre cada perfil).
- Separación entre varillas roscadas ha de ser menor de 1,2 m. Por lo general, la separación es de 1 m.

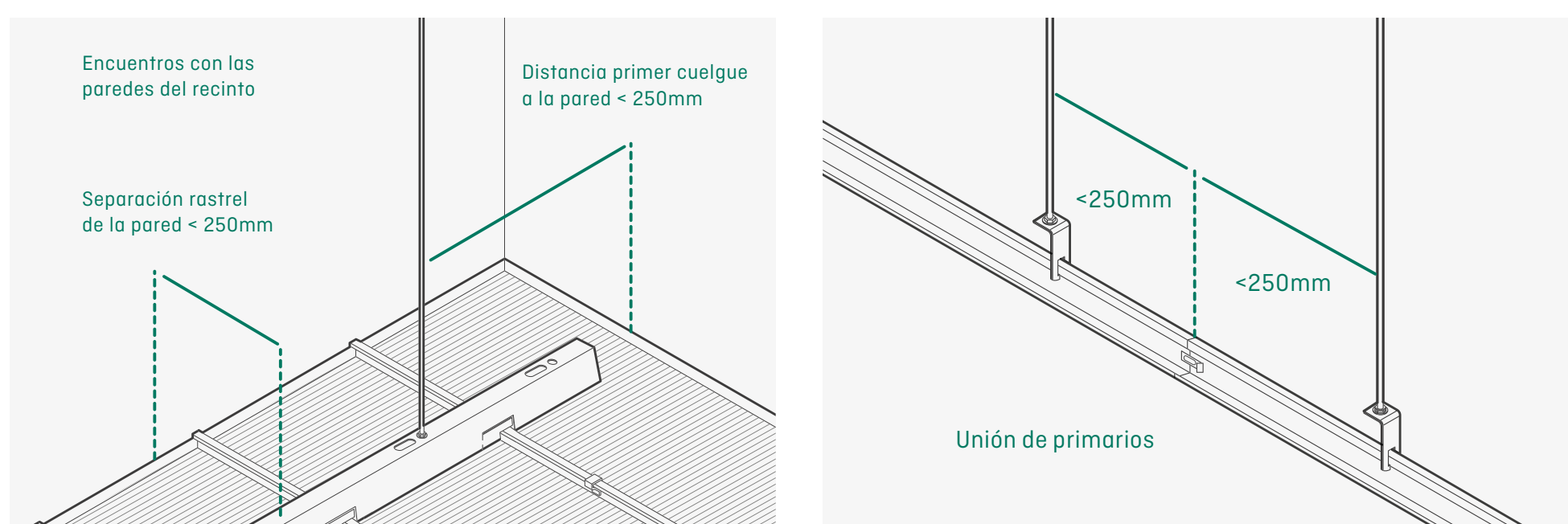

BANDEJA SIENA

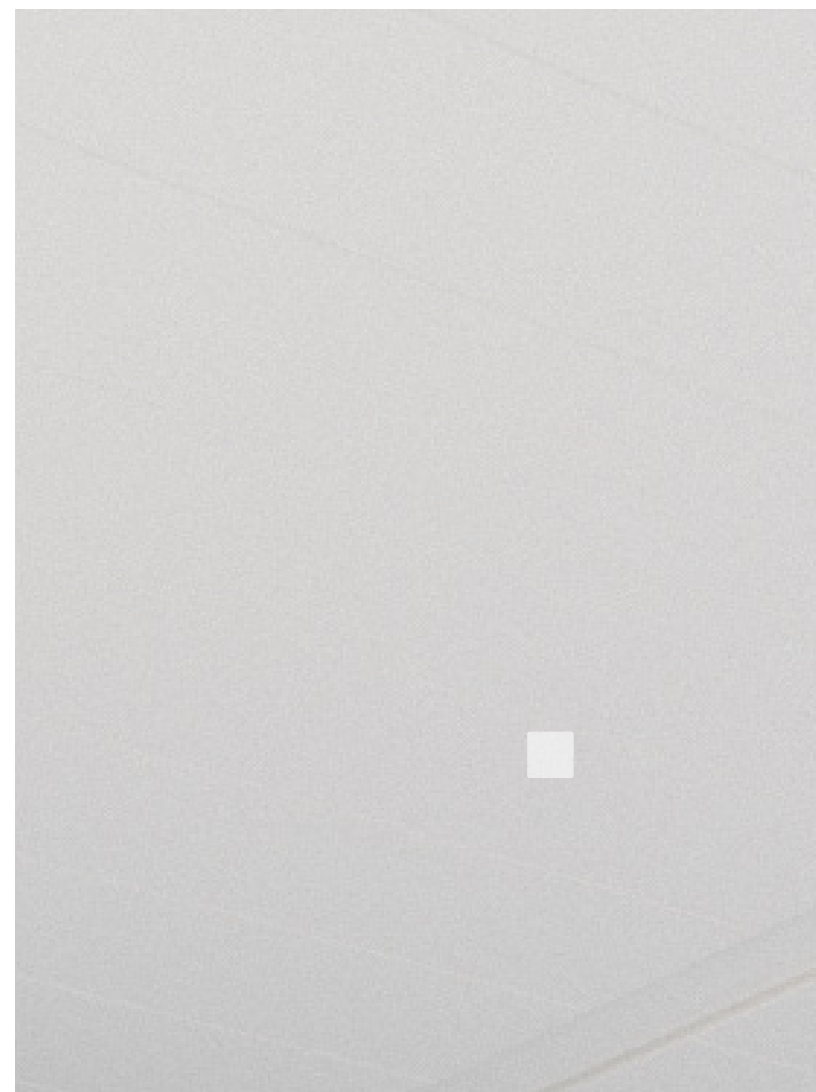

Bandeja siena 300x1200
blanco con perfil DP100

Bandeja de 300x1200 mm de longitud de cantos biselados preparada para su instalación sobre perfiles primarios desmontables sean T24, T15, T35 o perfiles anchos DP en sus diversas medidas.

Fabricadas en acero galvanizado o en aluminio, las placas una vez instaladas quedan atestadas las unas contra las otras en sus lados longitudinales largos de 1200 mm, y apoyadas descolgadas respecto del perfil en sus lados cortos 8 mm, lo que le confiere un rápido y fácil registro en cualquier punto.



+ CARACTERÍSTICAS TÉCNICAS

BANDEJA SIENA

ACABADOS

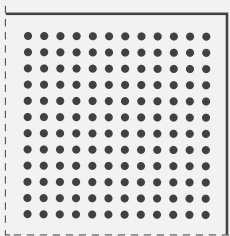
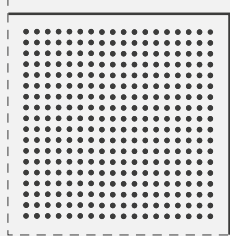
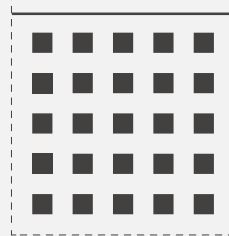
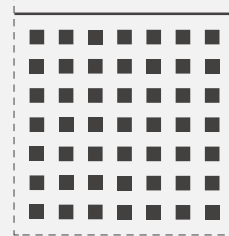
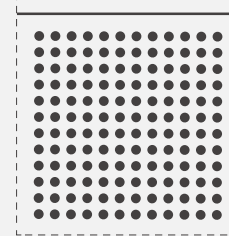
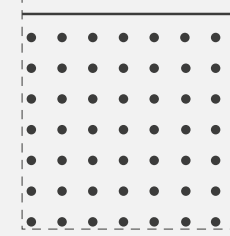
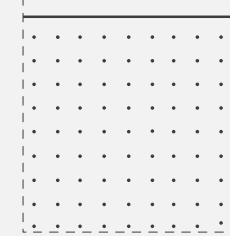
						
Perforado Ø2,5 U 13% perforado M 25% perforado ML 6% perforado	Perforado Ø1,5 U 11% perforado M 21% perforado ML 5% perforado	Perforado 8x8 24% perforado	Perforado 5x5 23% perforado	Perforado Ø6 17% perforado	Perforado Ø2 U 9% perforado M 19% perforado	Perforado Ø0,7 U 2% perforado

Bandejas prelacadas en Poliéster con un espesor de capa de 25 micras en color Blanco (THU 9010) y Silver (THU 9006). Este tipo de acabado se caracteriza por una alta resistencia a la corrosión y durabilidad (retención de brillo y color). Existe la posibilidad de proporcionar las bandejas en cualquier otro color bajo condiciones especiales de suministro.

PERFIL

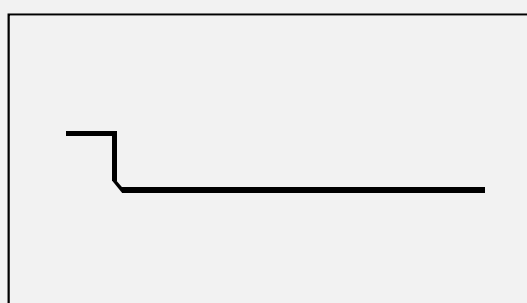

COLORES

Blanco THU 9010 y 9003

Plata THU 9006

Negro THU 9005

Otros colores bajo consulta

BANDEJA MURANO



El modelo de techo Murano es ideal para su colocación en pasillos y zonas de tránsito. Este modelo puede fabricarse en ancho de 300 mm y longitud variable hasta 2,5 metros, en formato de 600x600 mm con sistema de perfilera oculta o en formato de 600x1200.

Ambos modelos se pueden perforar, mejorando de esta manera sus prestaciones acústicas con la adición de un velo acústico termo adhesivo o complementariamente con lanas minerales.

+ FOTOS

+ CARACTERÍSTICAS
TÉCNICAS

+ INFORMACIÓN
DE MONTAJE

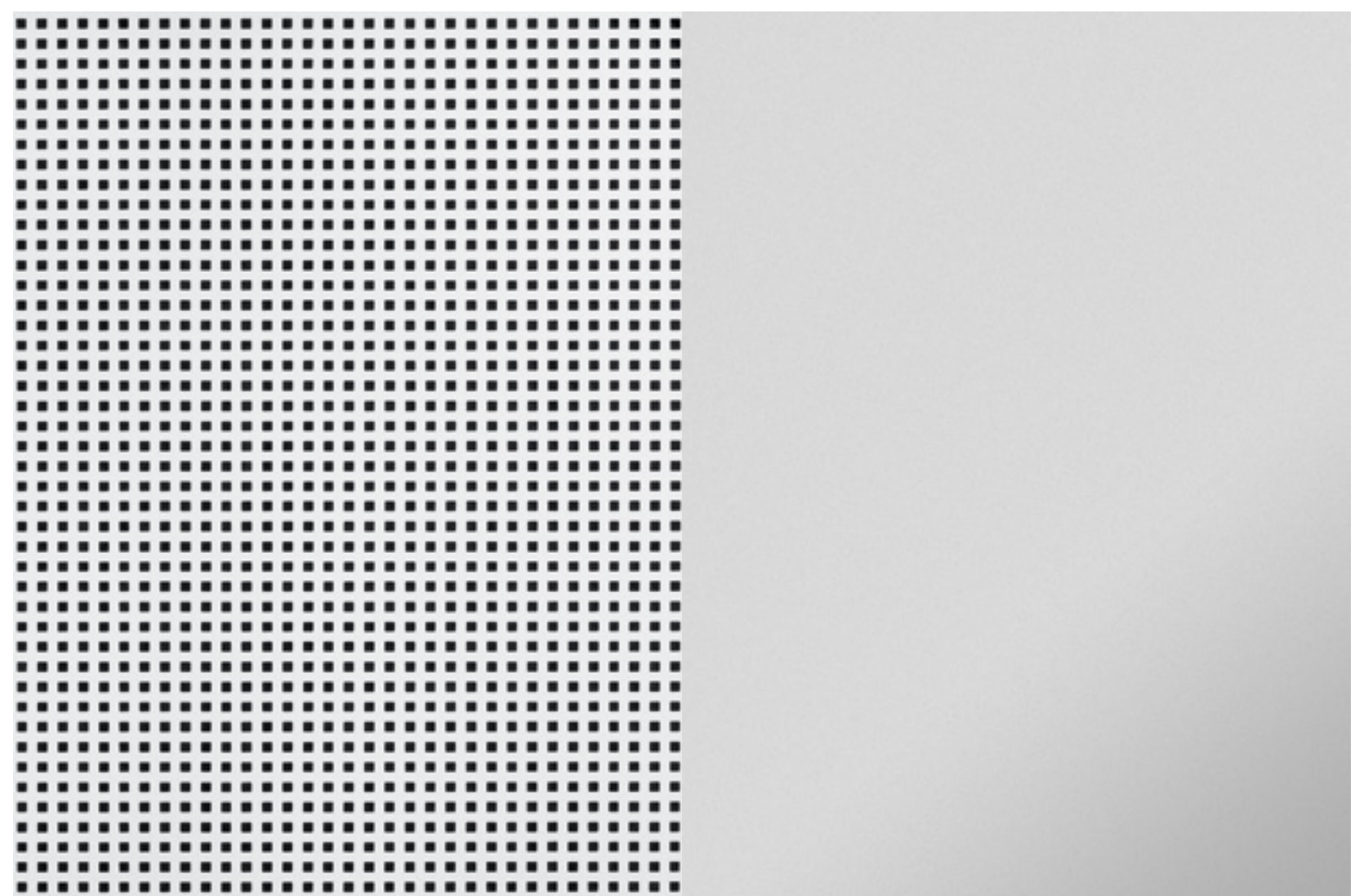

Perforada 5x5

Acabado Liso









Bandeja Murano 600x600 blanca perforada

BANDEJA
MURANO

ACABADOS

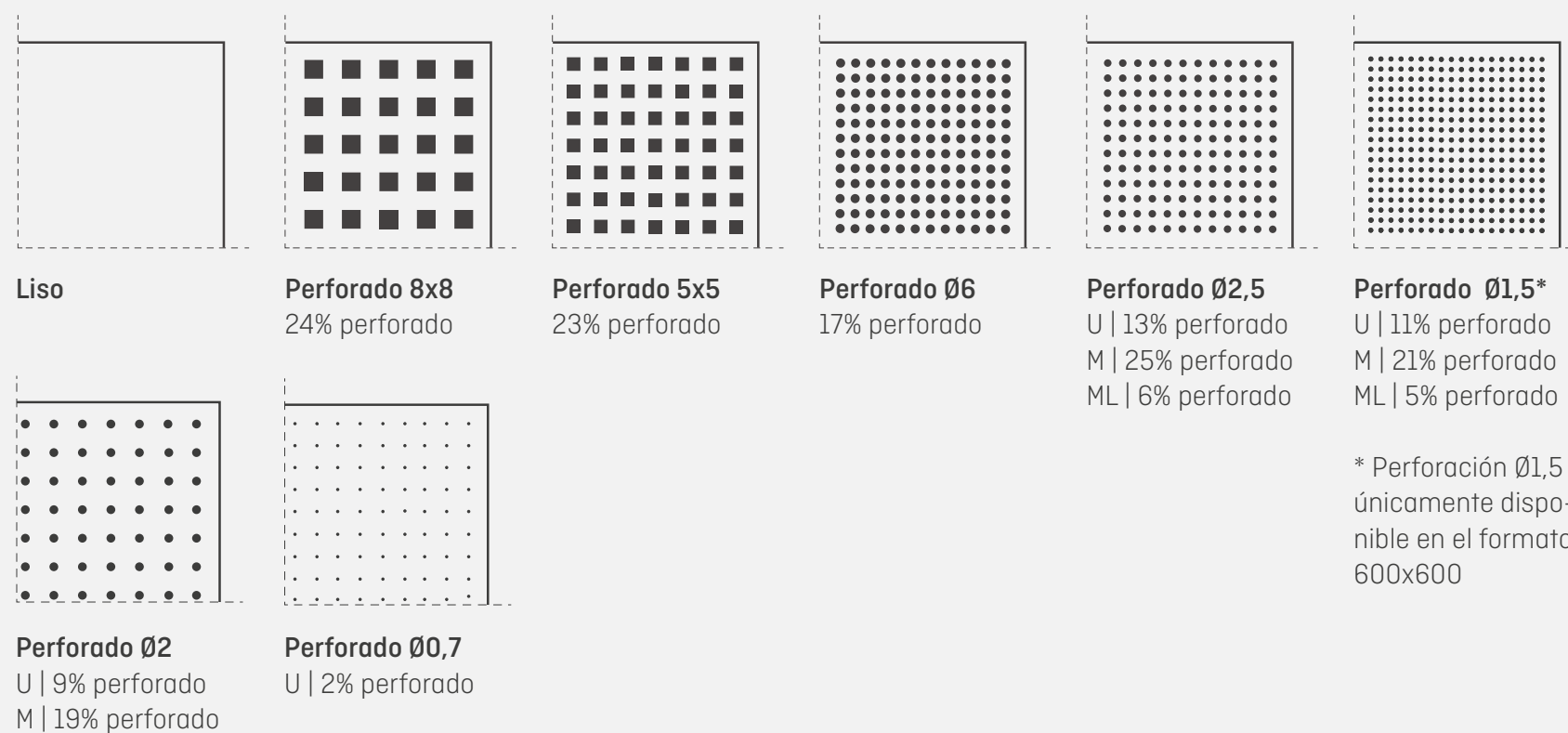

Bandejas conformadas por perfilado y/o plegado, fabricadas con chapa de acero prelacado de 0,50 mm de espesor. Todas las bandejas son suministradas con film adhesivo de protección.

Bandejas prelacadas en Poliéster con un espesor de capa mínimo de 25 micras en color Blanco (THU 9010) o Silver (THU 9006). Este tipo de acabado se caracteriza por una alta resistencia a la corrosión y durabilidad (retención de brillo y color).

PERFIL



CARACTERÍSTICAS TÉCNICAS

Complemento	Perforación	α_w hasta	Clase Absorción Acústica	Reacción al fuego	Durabilidad	% Material Reciclado hasta
Ninguno	Lisa	-	-	a2-s1, d0	Clase B	25%
Velo acústico	Ø 1,5 U	0,65	C	a2-s1, d0	Clase B	25%
	Ø 2,5 U	0,70	C	a2-s1, d0	Clase B	25%
	Ø 1,5 U	0,85	B	a2-s1, d0	Clase B	25%
	Ø 2,5 U	0,85	B	a2-s1, d0	Clase B	25%
Lana mineTHU	□ 5x5	-	-	a2-s1, d0	Clase B	25%

MONTAJE

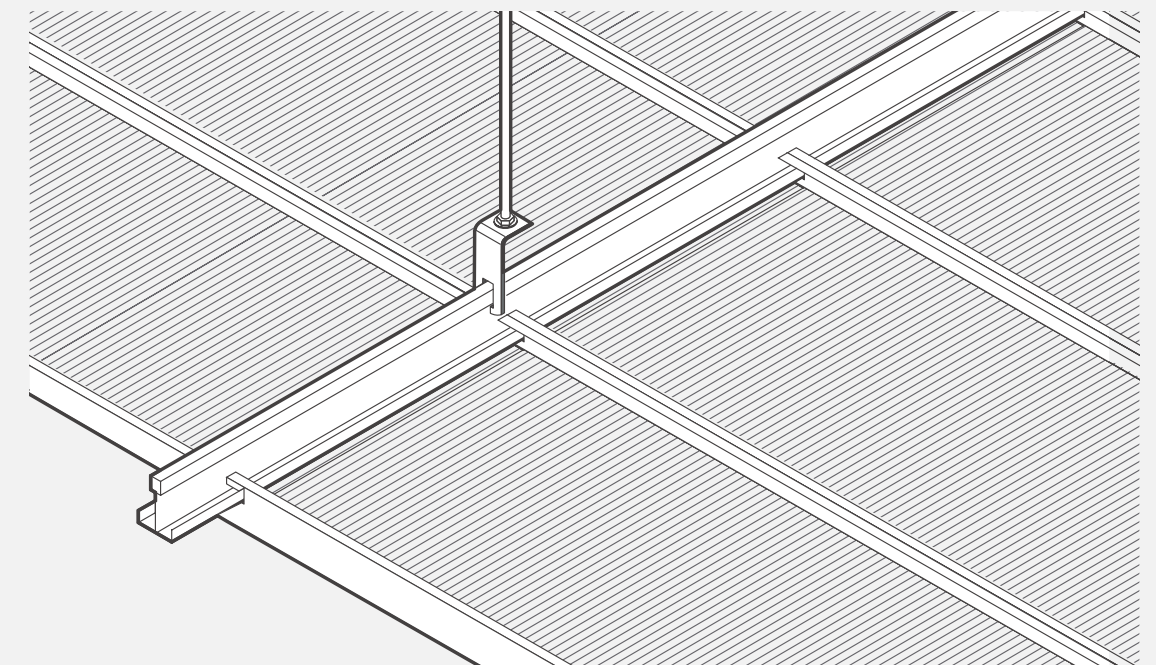

Las bandejas Murano se instalan insertando sus extremos en las alas de los perfiles Murano los cuales se cuelgan del techo por medio de piezas de cuelgue y están separados entre si una distancia igual a la longitud de las bandejas.

Ficha de montaje

COLORES

Blanco THU 9010 y 9003

Plata THU 9006

Otros colores bajo consulta

Información de montaje

El techo está formado por bandejas tipo Murano de una longitud máxima de 2,5 m que se apoyan en unos perfiles primarios Murano de 3,7 m de longitud y un ancho de 28 mm, que van colgados del techo mediante un sistema de varillas roscadas de métrica 6 mm.

La estructura donde van montadas las bandejas está compuesta por perfiles primarios que se unen longitudinalmente por un sistema de clip. Sobre ellos es donde se colocan las piezas de cuelgue y las varillas roscadas que se fijan al forjado superior. Estos se colocan en la dirección más larga de la superficie a cubrir y paralelamente entre ellos a una distancia igual a la longitud de las bandejas.

Las piezas de cuelgue se colocan sobre la parte superior de los perfiles primarios siguiendo las siguientes reglas:

- Un cuelgue a menos de 250 mm de un encuentro con la pared.
- Dos cuelgues a menos de 250 mm de la unión de dos perfiles primarios (uno sobre cada perfil).
- Separación de cuelgues ha de ser menor de 1,2 m. La separación de cuelgues aconsejable es de 1 m.

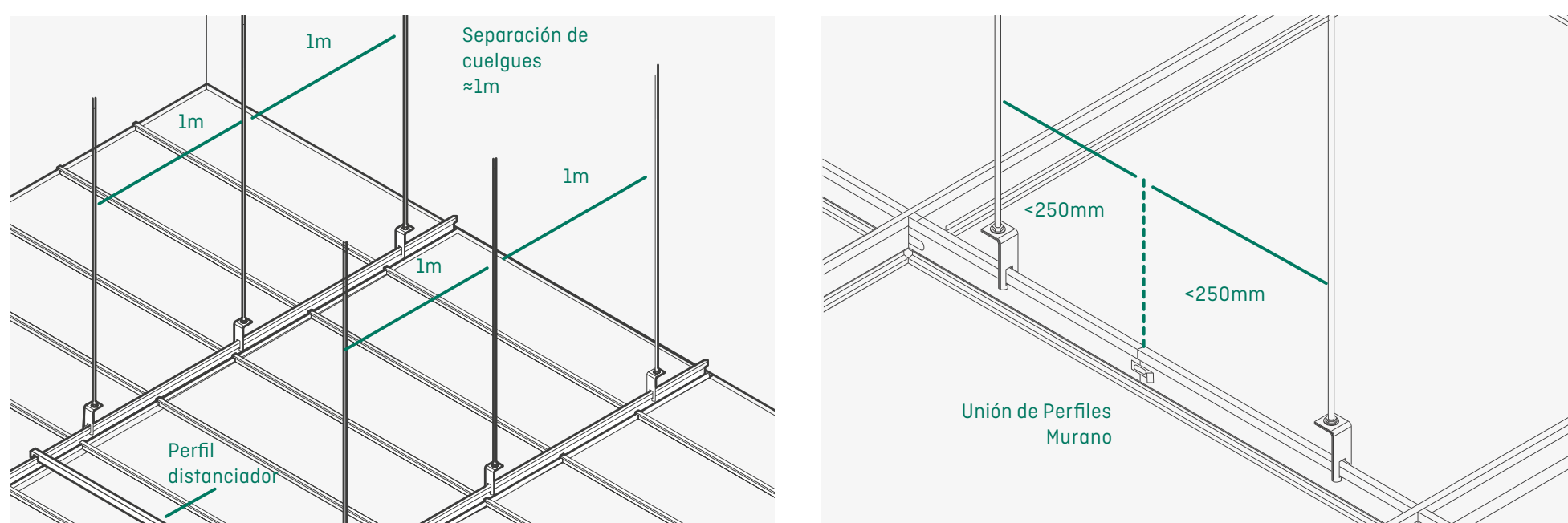

BANDEJA CAPRI



Especialmente diseñadas para su colocación en espacios de considerables dimensiones, permiten acceder a las instalaciones técnicas situadas en el plenum de manera sencilla y cómoda, haciendo de él un techo totalmente registrable en toda su extensión.

Válido para ser instalado tanto a través del sistema de perfilaría vista (T-24, T-15) como oculta (Clip-in), la gran cantidad de acabados, colores y accesorios que se ofrecen permiten la creación de ambientes muy personalizados adaptables a todo tipo de preferencias que se complementan a través de los perforados y la incorporación del velo acústico termo adhesivo para aquellos espacios con requerimientos acústicos especiales.

+ FOTOS

+ CARACTERÍSTICAS
TÉCNICAS

+ INFORMACIÓN
DE MONTAJE

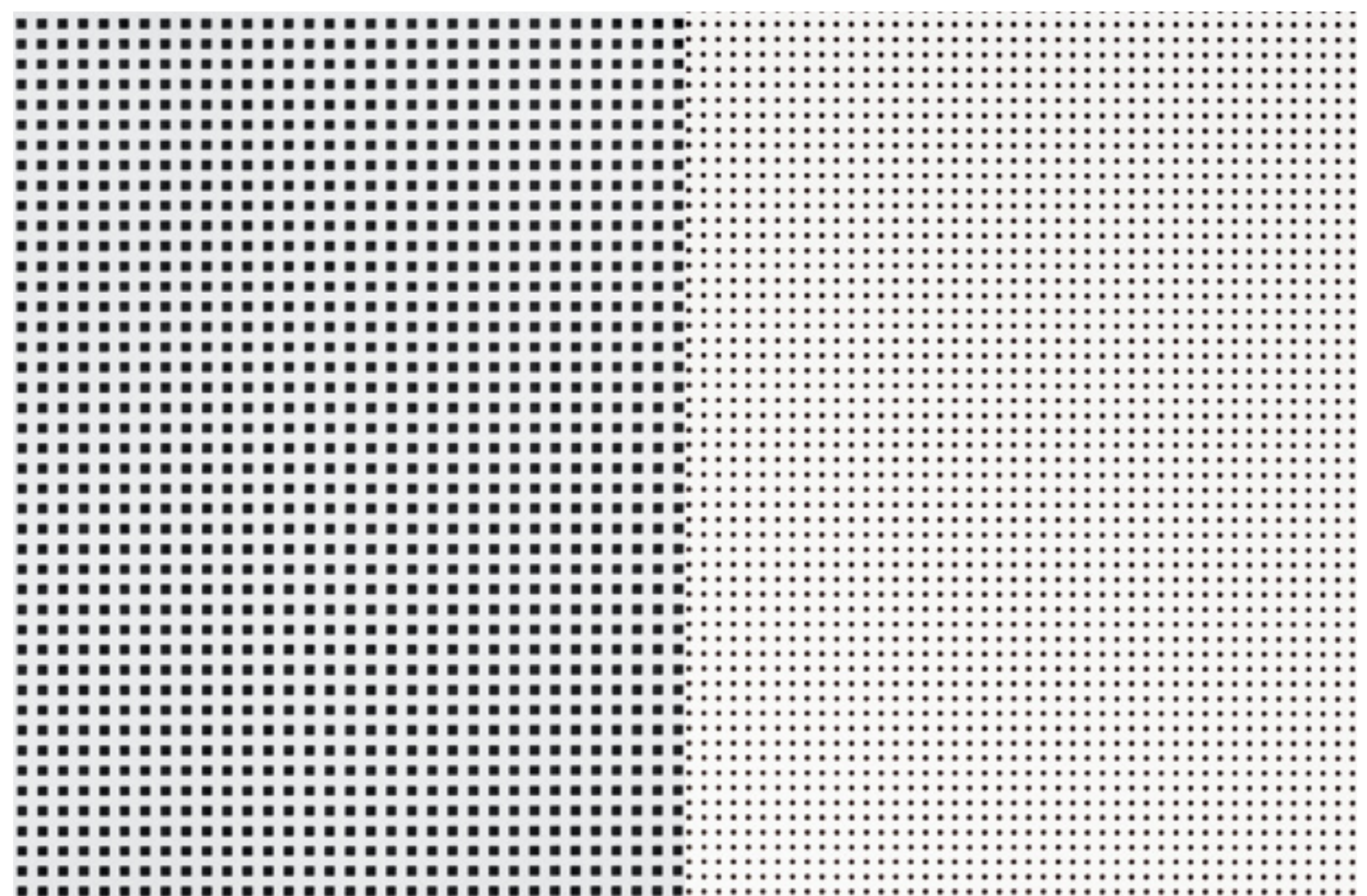

Acabado Perforado 8x8

Acabado Perforado Ø2,5U













Bandeja Capri descolgada 8mm 100x100 Silver

BANDEJA CAPRI

ACABADOS

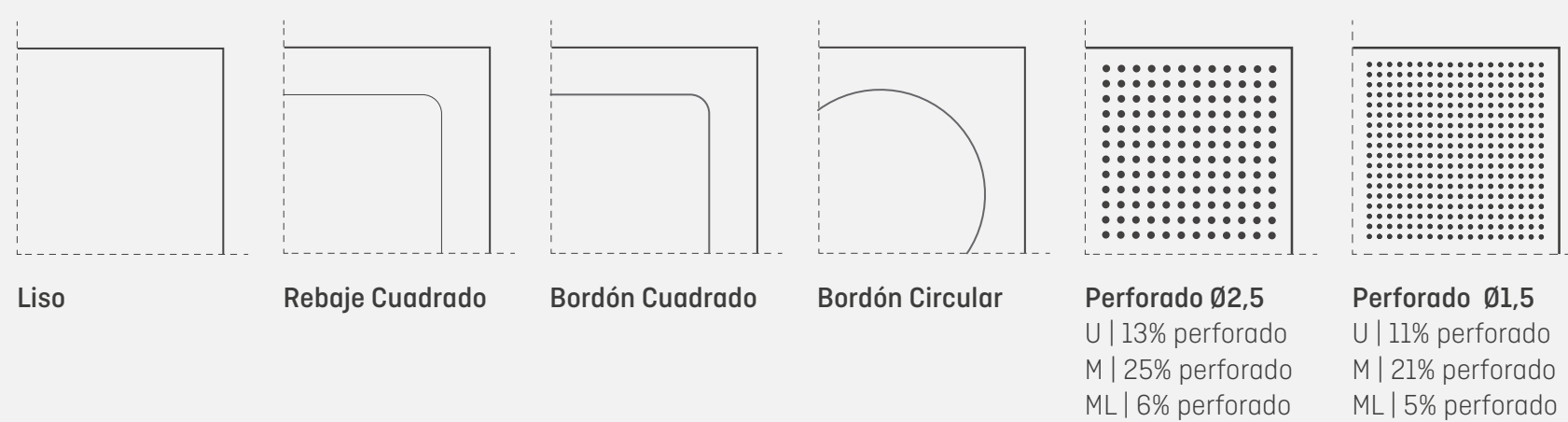

Bandejas conformadas por plegado, fabricadas con chapa de acero galvanizado prelacado de 0,50 mm de espesor. Todas las bandejas son suministradas con film adhesivo de protección.

Bandejas prelacadas en Poliéster con un espesor de capa de mínimo 25 micras en color Blanco (THU 9010) o Silver (THU 9006). Este tipo de acabado se caracteriza por una alta resistencia a la corrosión y durabilidad (retención de brillo y color).

PERFIL

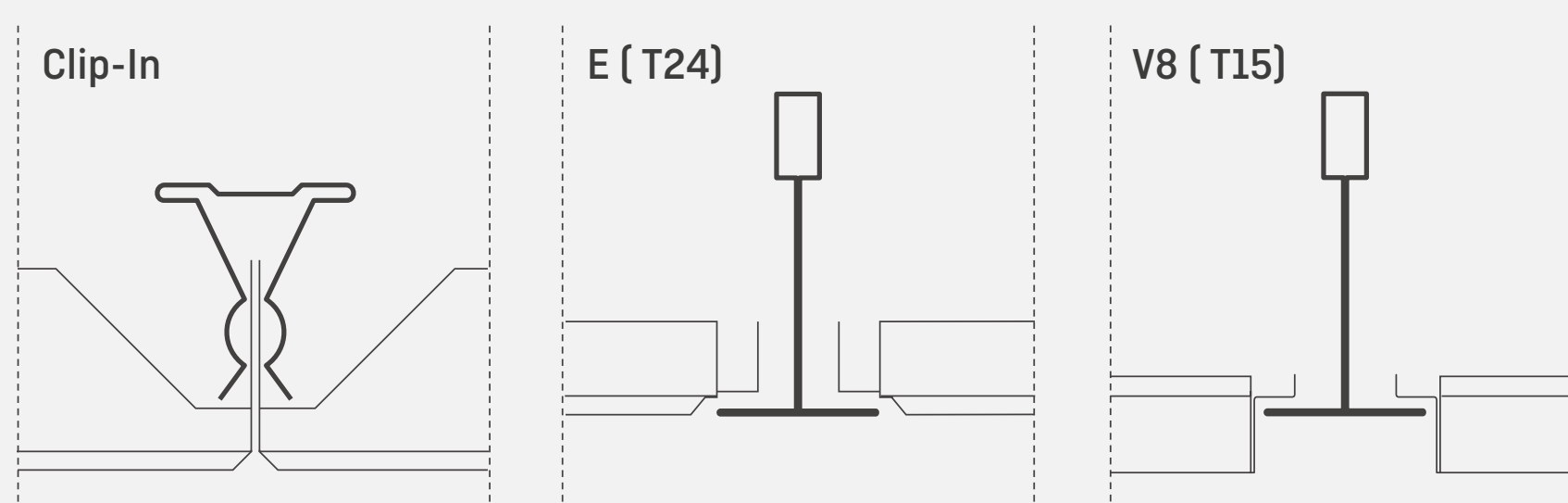

MONTAJE

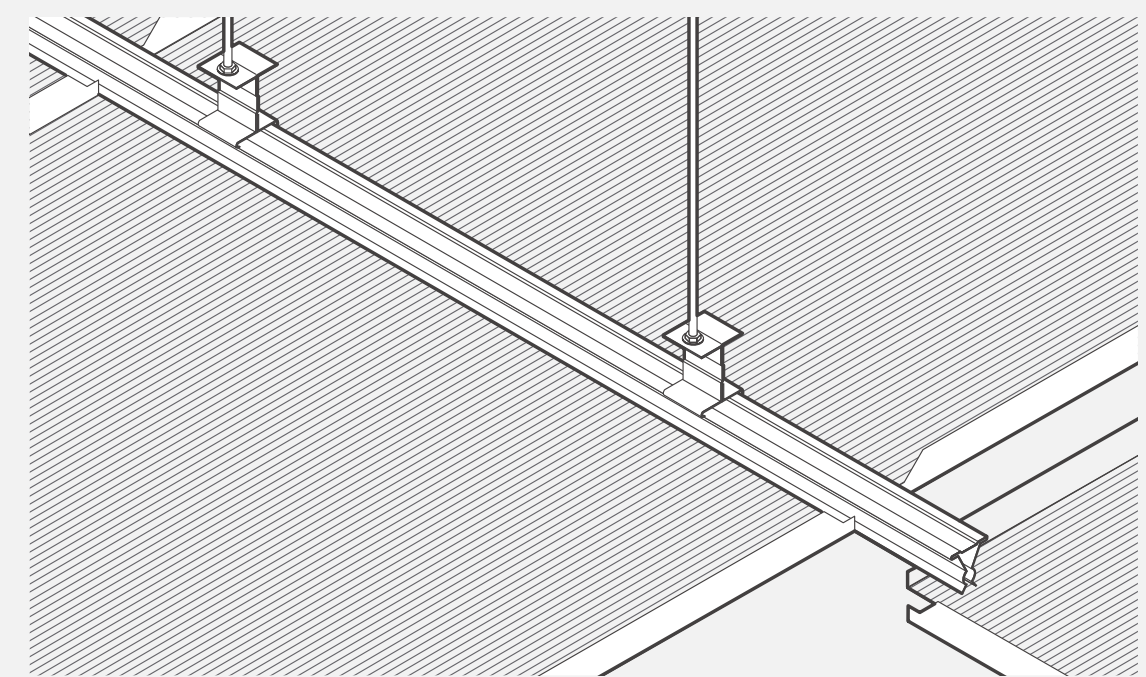

Las bandejas Capri bien pueden ir apoyadas sobre una estructura modular formada por perfiles primarios y secundarios en forma de "T", o bien pueden fabricarse especialmente para ser montadas a través de un sistema de perfilera oculta. En ambas opciones, esta estructura de sustentación queda fijada al forjado a través de varillas roscadas y a los perfiles primarios o rastreles ocultos mediante piezas de cuelgue.

COLORES

Blanco THU 9010

Plata THU 9006

Otros colores según proyectos

CARACTERÍSTICAS TÉCNICAS

Complemento	Perforación	α_w hasta	Clase Absorción Acústica	Reacción al fuego	Durabilidad	% Material Reciclado hasta
Ninguno	Lisa	-	-	a2-s1, d0	Clase B	25%
Velo acústico	Ø 1,5 U	0,65	C	a2-s1, d0	Clase B	25%
	Ø 2,5 U	0,70	C	a2-s1, d0	Clase B	25%
Lana mineTHU	Ø 1,5 U	0,85	B	a2-s1, d0	Clase B	25%
	Ø 2,5 U	0,85	B	a2-s1, d0	Clase B	25%

LAMA VENETO

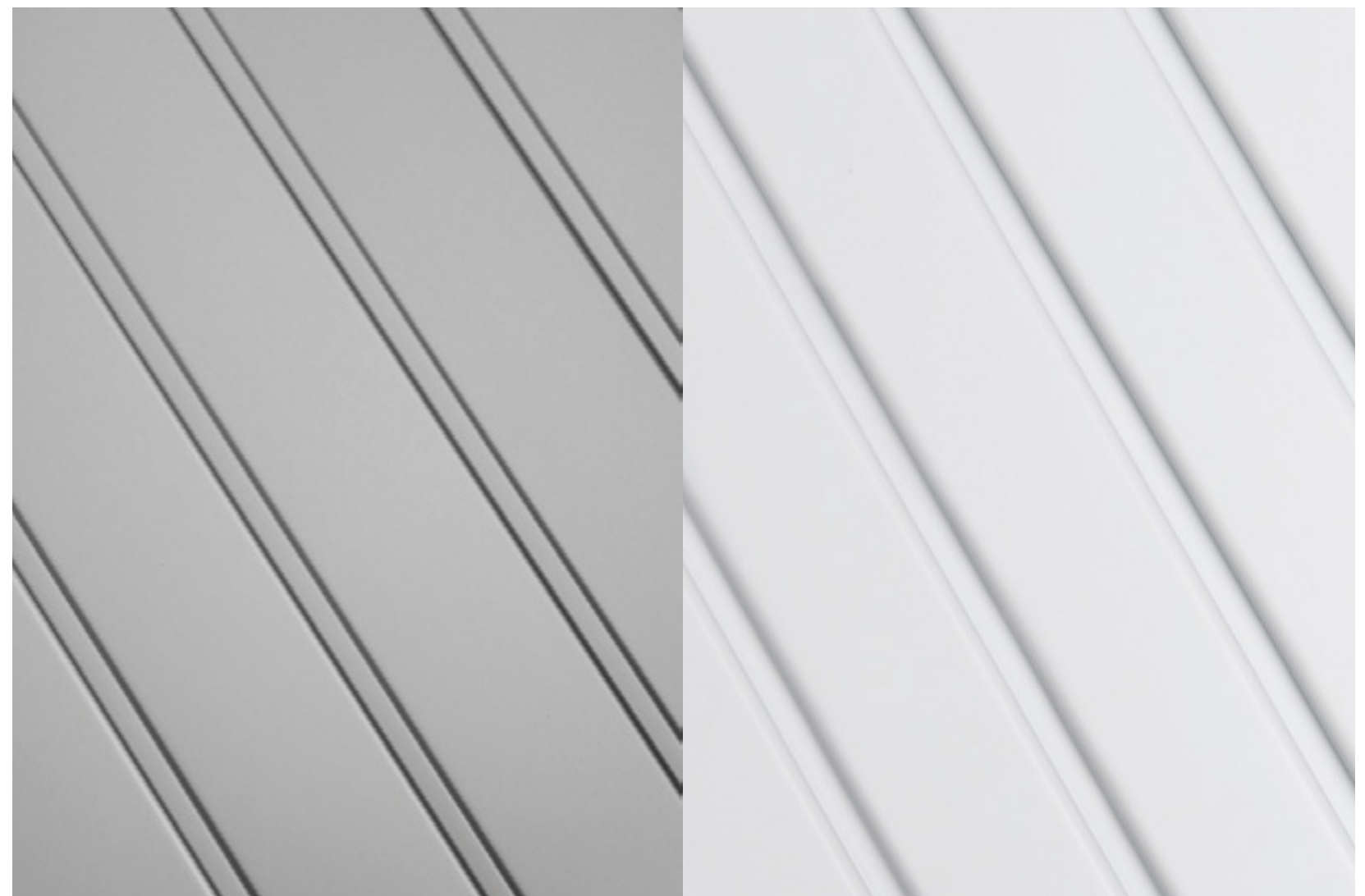

Acabado con Junquillo

Acabado sin Junquillo

Estas lamas de lados curvos se fabrican hasta 6 metros de longitud de diferentes anchos y diseños (con o sin aleta) y se clipan en perfiles llamados rastreles.

El material de las lamas brinda gran resistencia y durabilidad a los techos, y hace más cómoda su limpieza.



+ FOTOS

+ CARACTERÍSTICAS
TÉCNICAS

+ INFORMACIÓN
DE MONTAJE

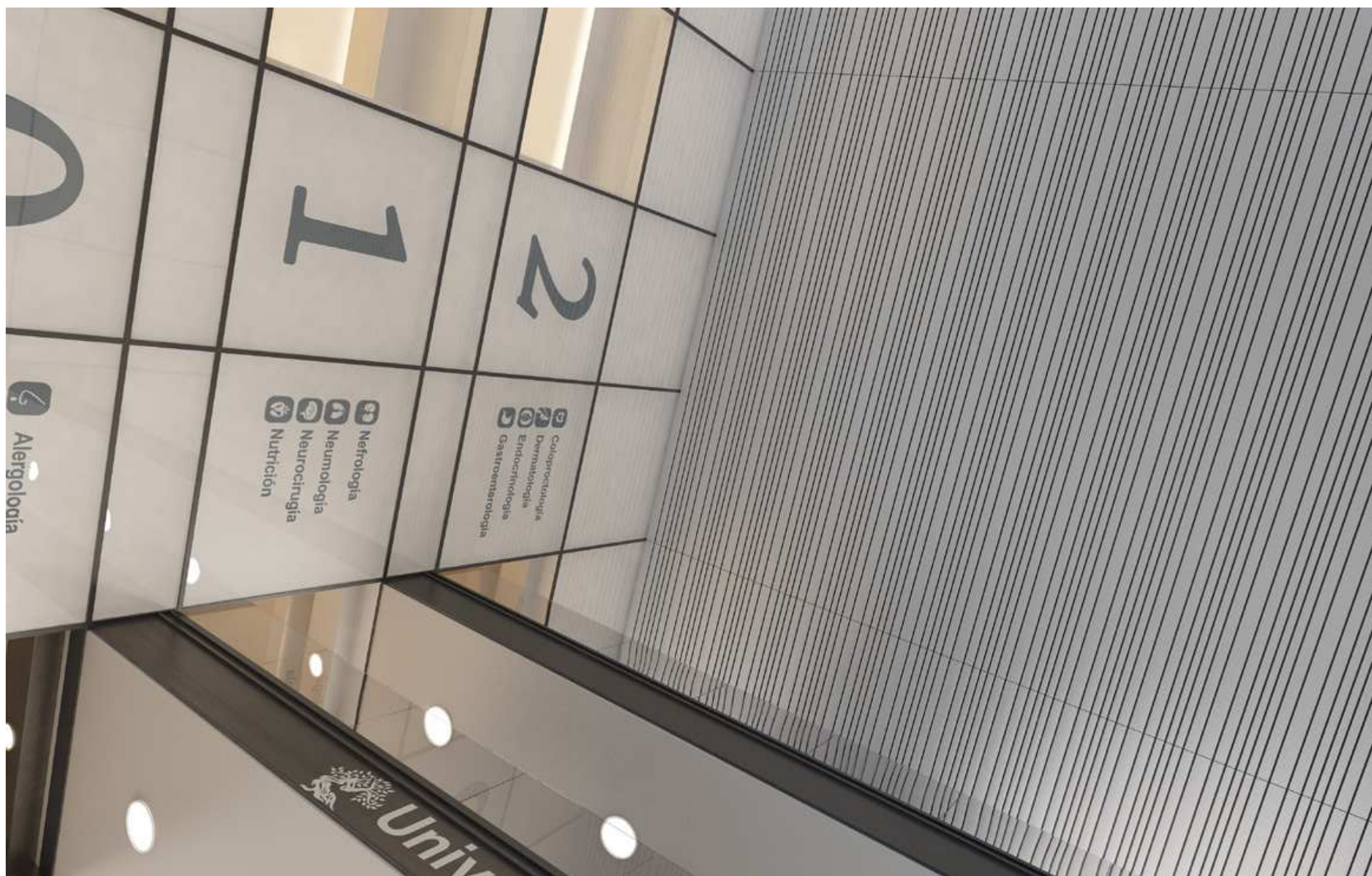







Lama Veneto sin aleta 135 con entrecalle de 15mm blanco

LAMA VENETO

ACABADOS

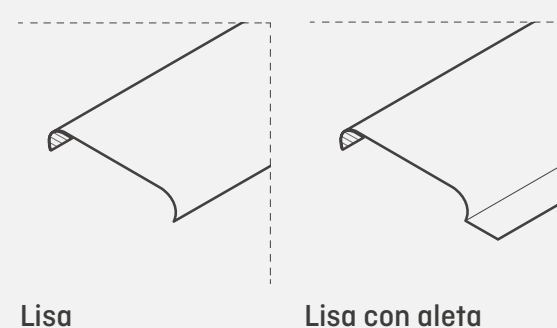

Lamas fabricadas con aluminio prelacado de 0,45 mm de espesor más recubrimientos conformados por laminación en frío.

Lamas prelacadas en Poliéster con un espesor de capa de mínimo 20 micras. Este tipo de acabado se caracteriza por una alta resistencia a la corrosión y durabilidad (retención de brillo y color).

PERFIL



MONTAJE

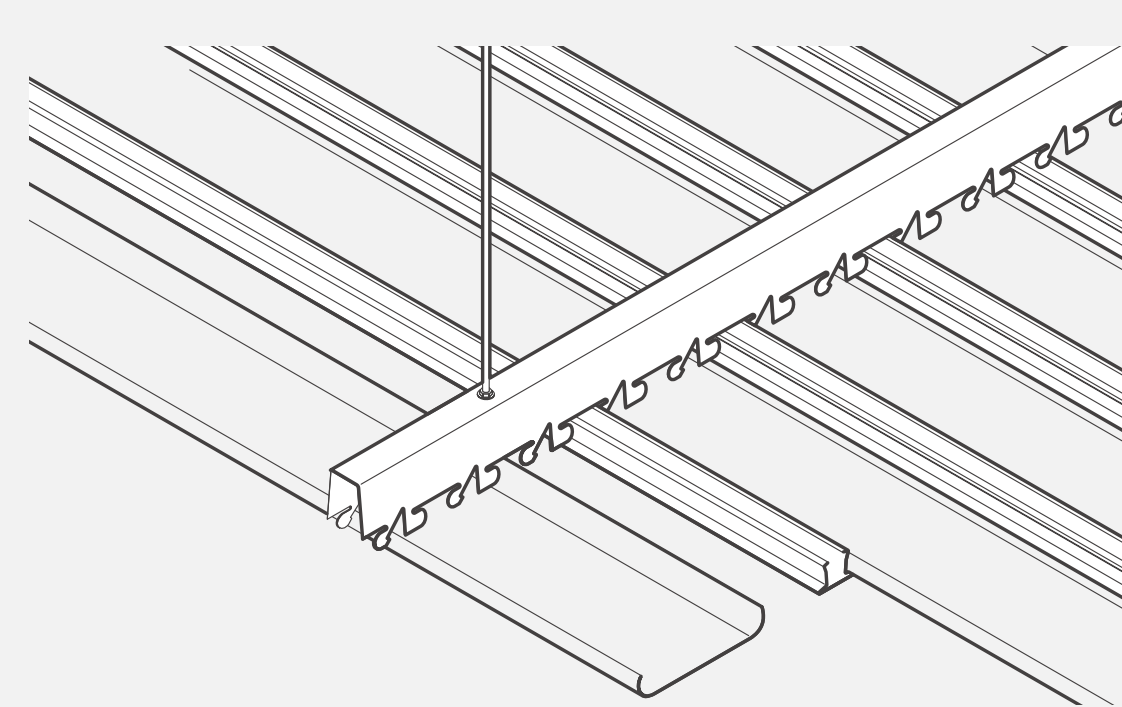

Las lamas se clipan en rastreles en forma de U de un determinado paso de troquelado. Dichos rastreles poseen unas perforaciones en su parte superior utilizadas para la inserción de varillas roscadas mediante las cuales el sistema se sustenta del forjado superior.

Ficha de montaje

COLORES

Blanco THU

Plata THU 9006

Otros colores bajo consulta

CARACTERÍSTICAS TÉCNICAS

Reacción al fuego	Durabilidad	% Material Reciclado
A2-s1, d0	Clase B	18%

Información de montaje

El techo está formado por lamas tipo Veneto de una longitud máxima de 5 m que se insertan sobre unos rastreles de 4 m de longitud y paso de troquelado 100 mm, que van colgados del techo mediante un sistema de varillas roscadas de M6.

Los rastreles se colocan en la dirección de mayor dimensión de la superficie a cubrir separados a una distancia de 1 m teniendo en cuenta que tiene que haber un rastrel a menos de 250 mm de la pared.

Las varillas de cuelgue roscadas sobre los rastreles se colocan de la siguiente manera:

- Una varilla roscada a menos de 250 mm de un encuentro con la pared.
- Dos varillas roscadas a menos de 250 mm de la unión de dos rastreles (uno sobre cada perfil).
- Separación entre varillas roscadas ha de ser menor de 1,2 m. Por lo general, la separación es de 1 m.

Perimetralmente se instalan a la altura deseada unos remates en forma de U (perfil U-20) o de perfil remate contorno en forma de "L", en el interior de los cuales van insertadas las lamas. Éstas a su vez se fijan al remate perimetral mediante la colocación de una serie de clips de plástico.

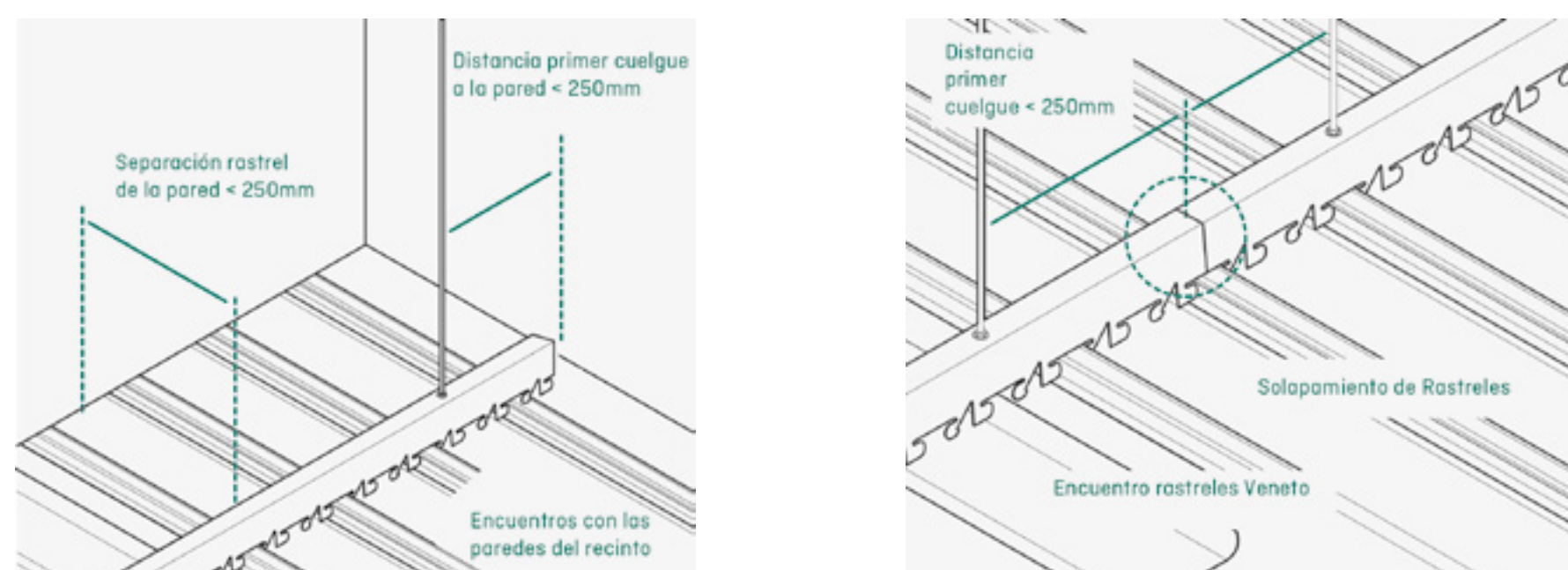

LAMA TREVISO



Acabado Liso

Este tipo de lamas de canto recto se fabrican en aluminio prelacado y permiten su corte a medida siendo su instalación rápida y sencilla. Permite dos tipos de acabados: lamas con entrecalle de 10 mm o juntas. La separación o no entre lamas viene determinada por el paso del rastrel. La opción con lamas sin separación proporciona techos lisos y continuos dando sensación de amplitud.

Los colores de nuestras lamas combinan con los espacios interiores y exteriores de forma original.



+ FOTOS

+ CARACTERÍSTICAS
TÉCNICAS

+ INFORMACIÓN
DE MONTAJE











Lama Treviso 200x19mm con entrecalle en Silver

LAMA TREVISO

ACABADOS

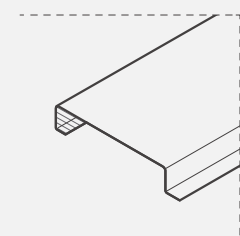

Liso



Lamas fabricadas con aluminio prelacado de 0,45 mm (0,55 mm en Treviso 300) de espesor más recubrimientos conformadas por laminación en frío.

Lamas prelacadas en Poliéster con un espesor de capa de mínimo 20 micras. Este tipo de acabado se caracteriza por una alta resistencia a la corrosión y durabilidad (retención de brillo y color).

CARACTERÍSTICAS TÉCNICAS

Reacción al fuego	Durabilidad	% Material Reciclado
A2-s1, d0	Clase B	18%

MONTAJE

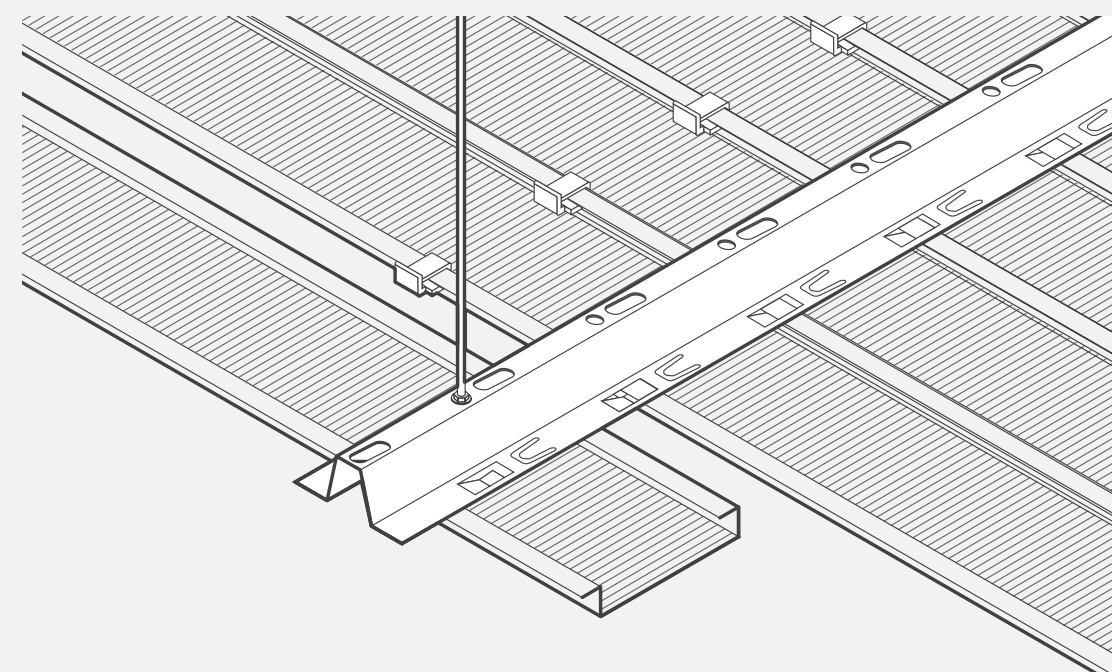

Las lamas encajan en rastreles en forma de "Ω" de un determinado paso de troquelado. Dichos rastreles poseen unas perforaciones en su parte superior utilizadas para la inserción de varillas roscadas mediante las cuales el sistema se sustenta del forjado superior.

Ficha de montaje

COLORES

Blanco THU 9010
Plata THU 9006

Otros colores bajo consulta

Información de montaje

Este techo está formado por lamas tipo Treviso de una longitud máxima de 6 m que se insertan sobre unos rastreles de 4 m de longitud y de paso de troquelado según el tipo de lama utilizado, que van colgados del techo mediante un sistema de varillas roscadas de métrica M6. Para longitudes de lama inferiores a 1,5 m no es necesaria la colocación de rastreles.

Los rastreles se colocan en la dirección de mayor dimensión de la superficie a cubrir separados una distancia máxima de 1,5 m (se recomienda 1 m sobre todo para exteriores) teniendo en cuenta que tiene que haber un rastrel a menos de 250 mm de la pared.

Las varillas de cuelgue roscadas sobre los rastreles se colocan de la siguiente manera:

- Una varilla roscada a menos de 250 mm de un encuentro con la pared.
- Dos varillas roscadas a menos de 250 mm de la unión de dos rastreles (uno sobre cada perfil).
- Separación entre varillas roscadas ha de ser menor de 1,2 m. Por lo general, se recomienda una separación de 1 m.

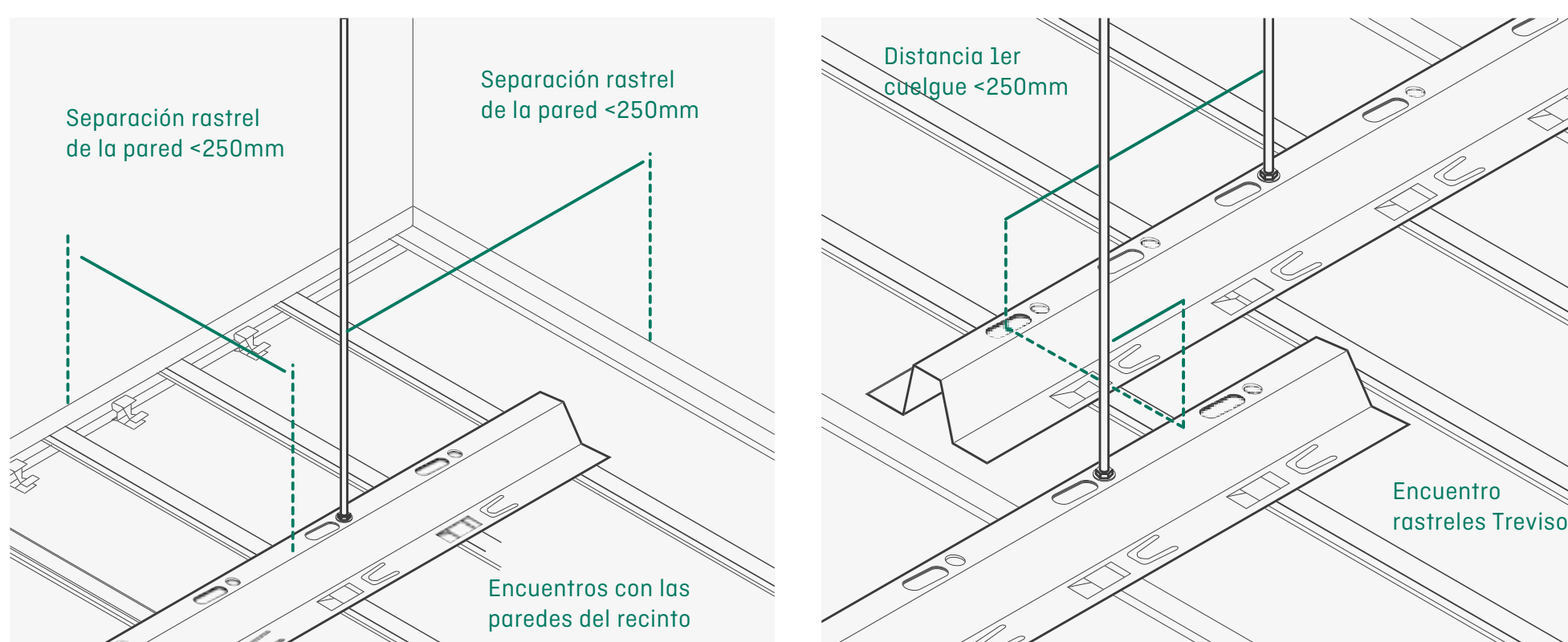

LAMA VENEZIA



Modelo formado por lamas de 200 y 300 mm de ancho y longitud hasta 6 metros, lo que permite su colocación en todos los espacios cortadas a medida exacta para su instalación. El sistema oculto de rastreles hace posible un techo metálico continuo muy estilizado y moderno. Se fabrica en gran cantidad de colores y acabados.

El sistema machihembrado permite la instalación de las lamas sin rastrel para ciertas longitudes sin riesgo de separación de las lamas.

+ FOTOS

+ CARACTERÍSTICAS
TÉCNICAS

+ INFORMACIÓN
DE MONTAJE

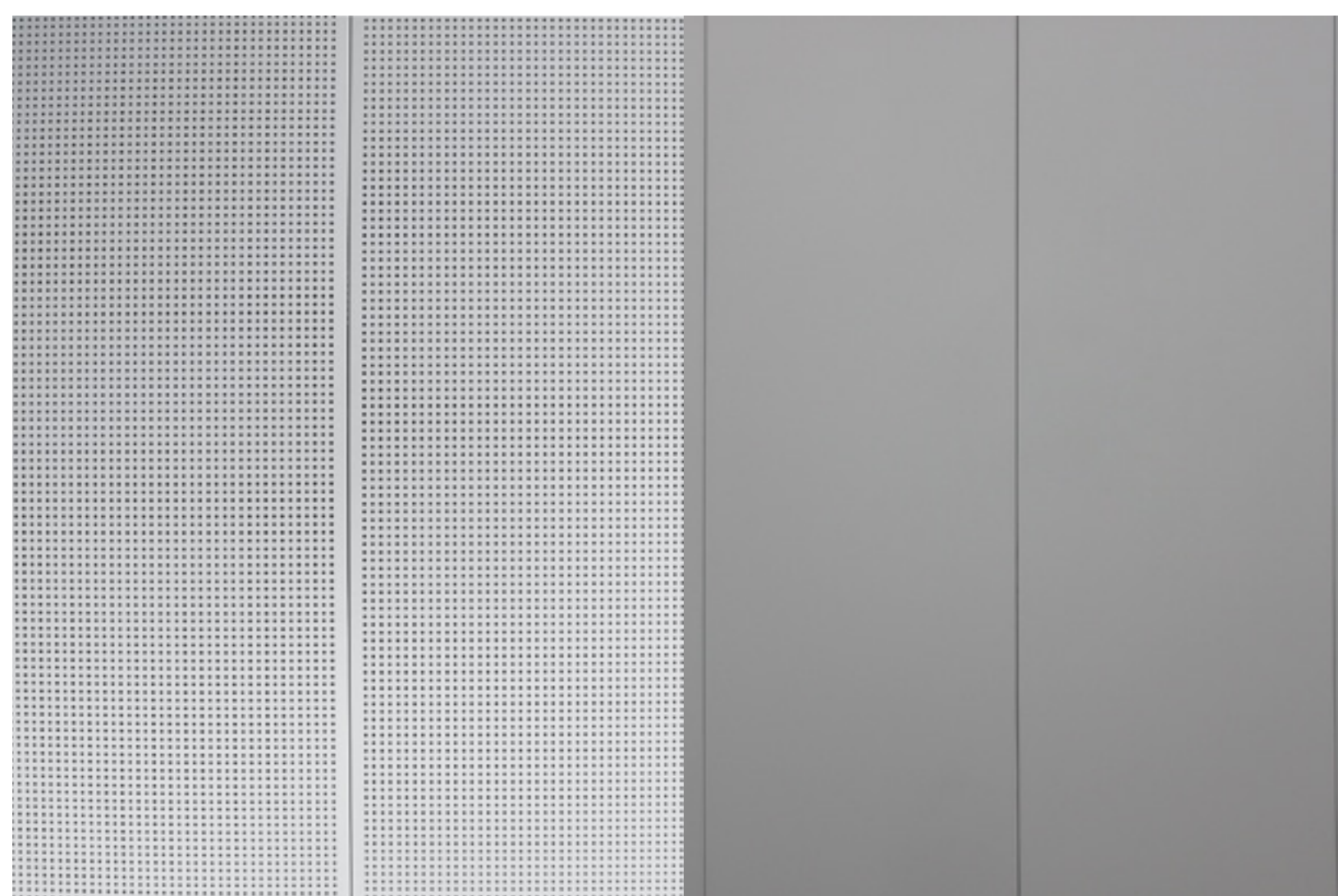

Acabado Perforado

Acabado Liso











Lama Venezia 300x28 blanco perforado

LAMA VENEZIA

ACABADOS

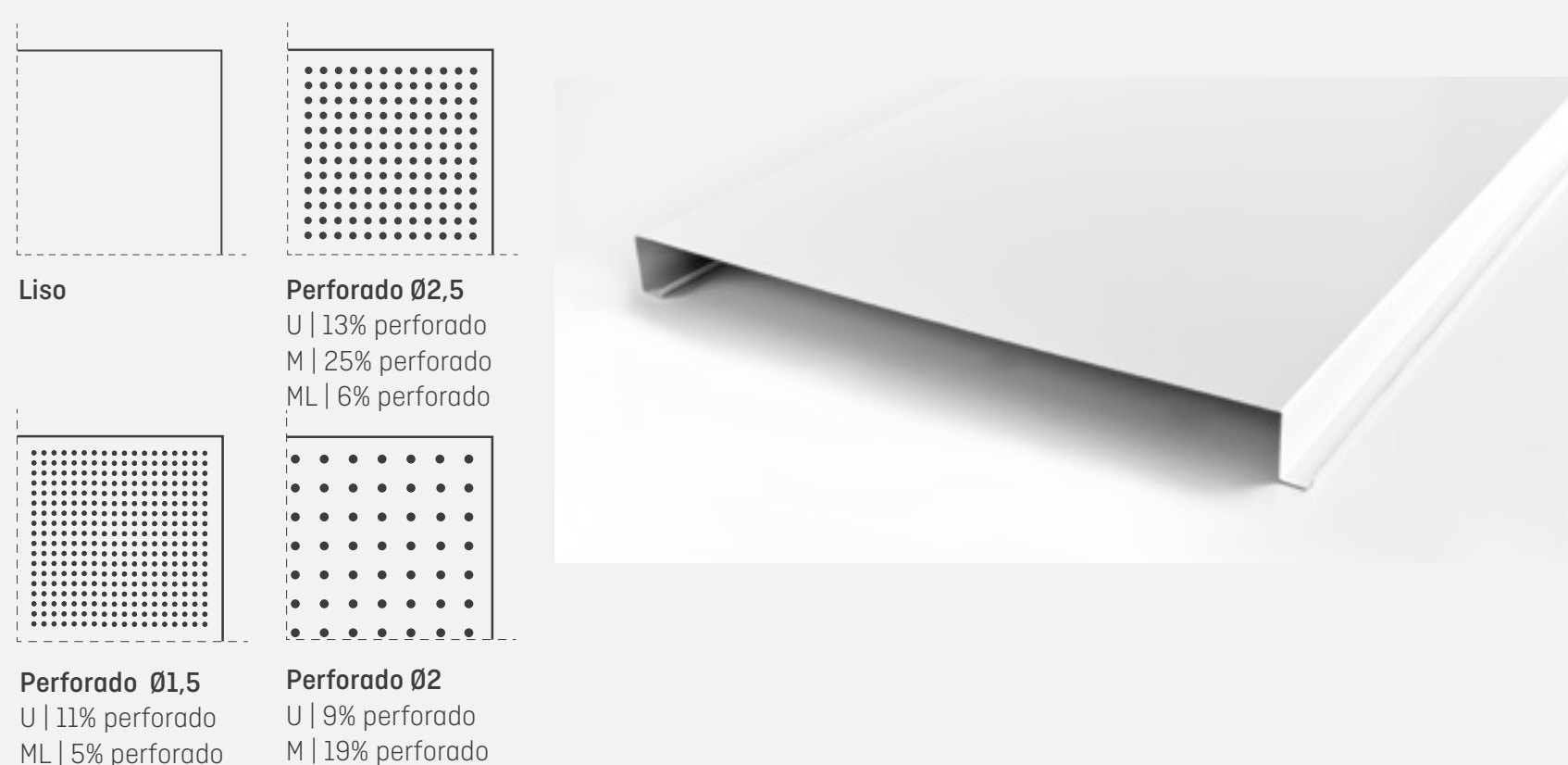

Lamas fabricadas con aluminio prelacado de 0,45 mm (Venezia 200) o 0,55 mm (Venezia 300) de espesor más recubrimientos conformadas por laminación en frío.

Lamas prelacadas en Poliéster con un espesor de capa de mínimo 20 micras. Este tipo de acabado se caracteriza por una alta resistencia a la corrosión y durabilidad (retención de brillo y color).

CARACTERÍSTICAS TÉCNICAS

Reacción al fuego	Durabilidad	% Material Reciclado
A2-s1, d0	Clase B	18%

MONTAJE

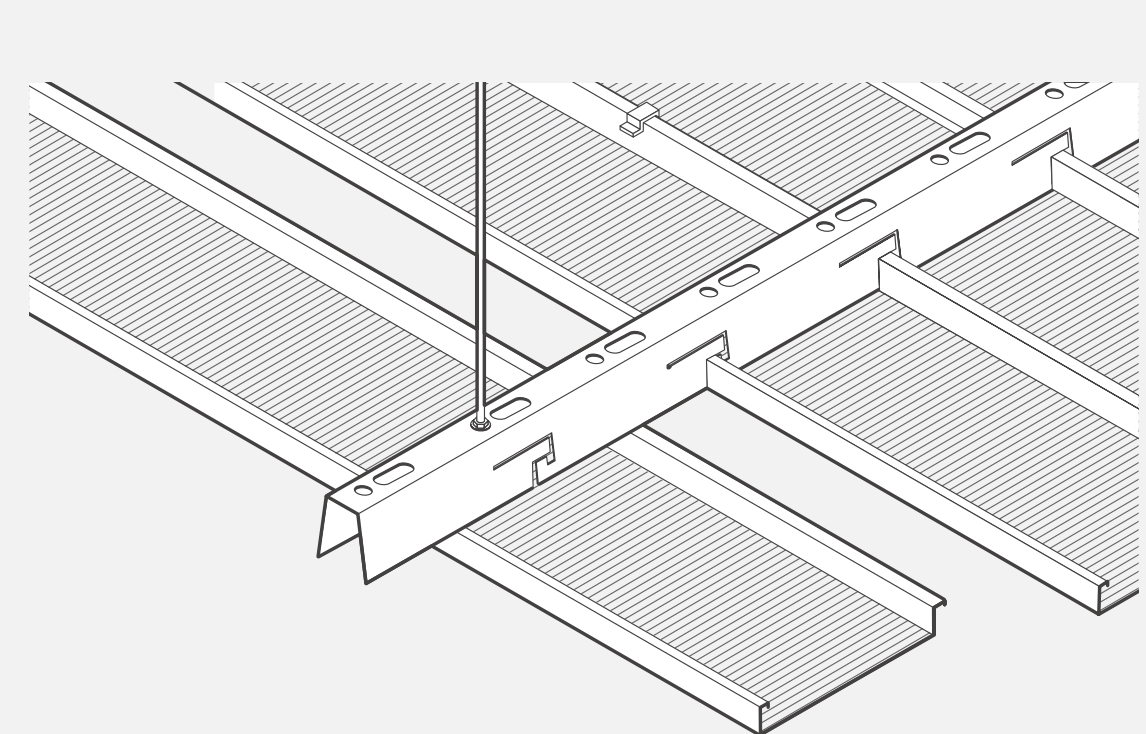

Las lamas se encajan en unos rastreles que disponen de unas aletas que se cierran manualmente una vez colocadas las lamas. Dichos rastreles poseen unos agujeros en su parte superior utilizados para la inserción de varillas roscadas mediante las cuales el sistema se sustenta del forjado superior.

COLORES

Blanco THU
Plata THU 9006

Otros colores bajo consulta

Información de montaje

El techo está formado por lamas tipo Venezia de una longitud máxima de 5 m que se insertan en unos rastreles de 4 m de longitud y de paso de troquelado de 100 mm, que van colgados del techo mediante un sistema de varillas roscadas de 6 mm de diámetro. Antes de colocar las lamas en el rastrel, se procede a la abertura de las pestañas de las que van provistas los rastreles. Una vez insertadas las lamas, dichas pestañas se cierran manualmente.

La característica fundamental que distingue este tipo de lama de la Treviso es su sistema de unión machihembrado, que le confiere la propiedad Autoportante para una longitud máxima de 2,5 metros en la versión 200 y 300, es decir, que para esas longitudes de lama o inferiores no es necesario el rastrel. Para longitudes mayores es necesaria la instalación de rastreles. Es imprescindible la instalación de clips entre lamas, siendo variable el número de clips en función de la longitud del producto.

Los rastreles se colocan en la dirección de mayor dimensión de la superficie a cubrir separados una distancia máxima de 2 m (se recomienda 1 m, sobre todo en exteriores) teniendo en cuenta que tiene que haber un rastrel a menos de 250 mm de la pared.

Las varillas de cuelgue roscadas sobre los rastreles se colocan de la siguiente manera:

- Una varilla roscada a menos de 250 mm de un encuentro con la pared.
- Dos varillas roscadas a menos de 250 mm de la unión de dos rastreles (uno sobre cada perfil).
- Separación entre varillas roscadas ha de ser menor de 1,2 m. Por lo general, la separación es de 1 m.

Descarga ficha técnica en pdf 

LAMA VERONA



Este tipo de techo de lamas verticales permite jugar con la luminosidad de espacios diáfanos y abiertos.

Mediante un sistema de rastreles lacados en negro, se construye una estructura de lamas verticales de 100, 150 o 200 mm. Según el tamaño de la lama, estas pueden colocarse a diferentes distancias en el rastrel permitiendo multitud de combinaciones.

+ FOTOS

+ CARACTERÍSTICAS
TÉCNICAS

+ INFORMACIÓN
DE MONTAJE



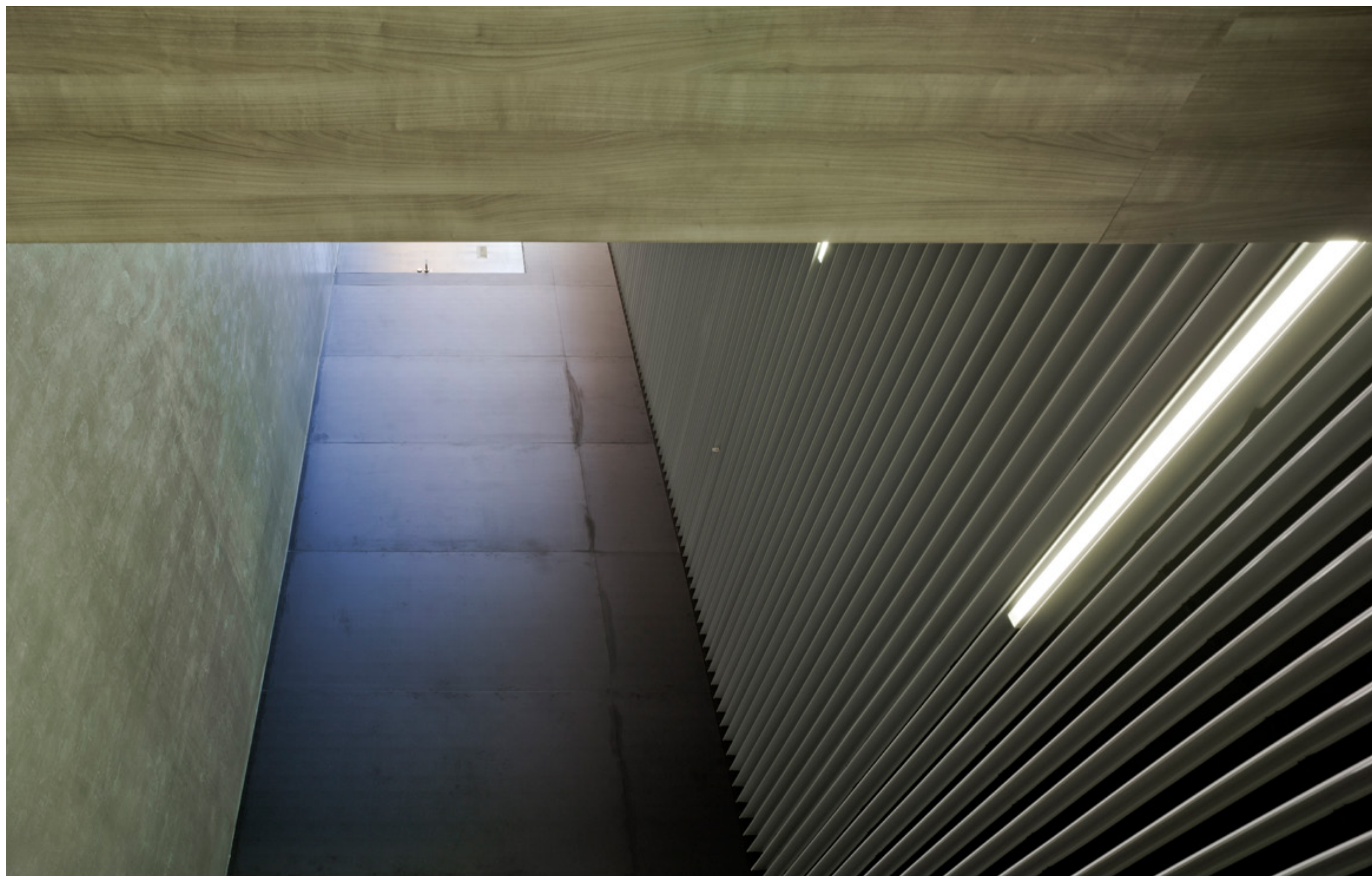





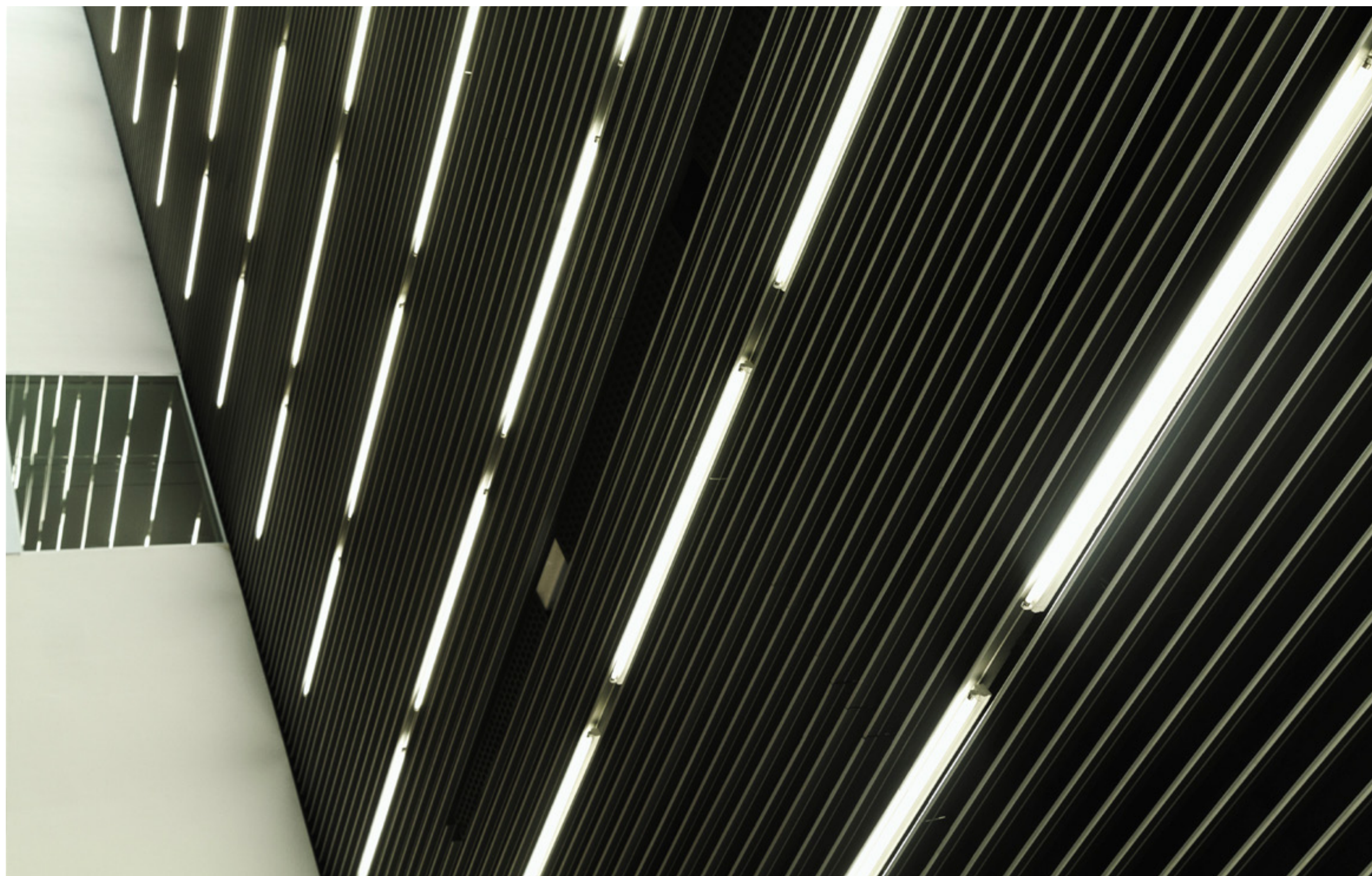

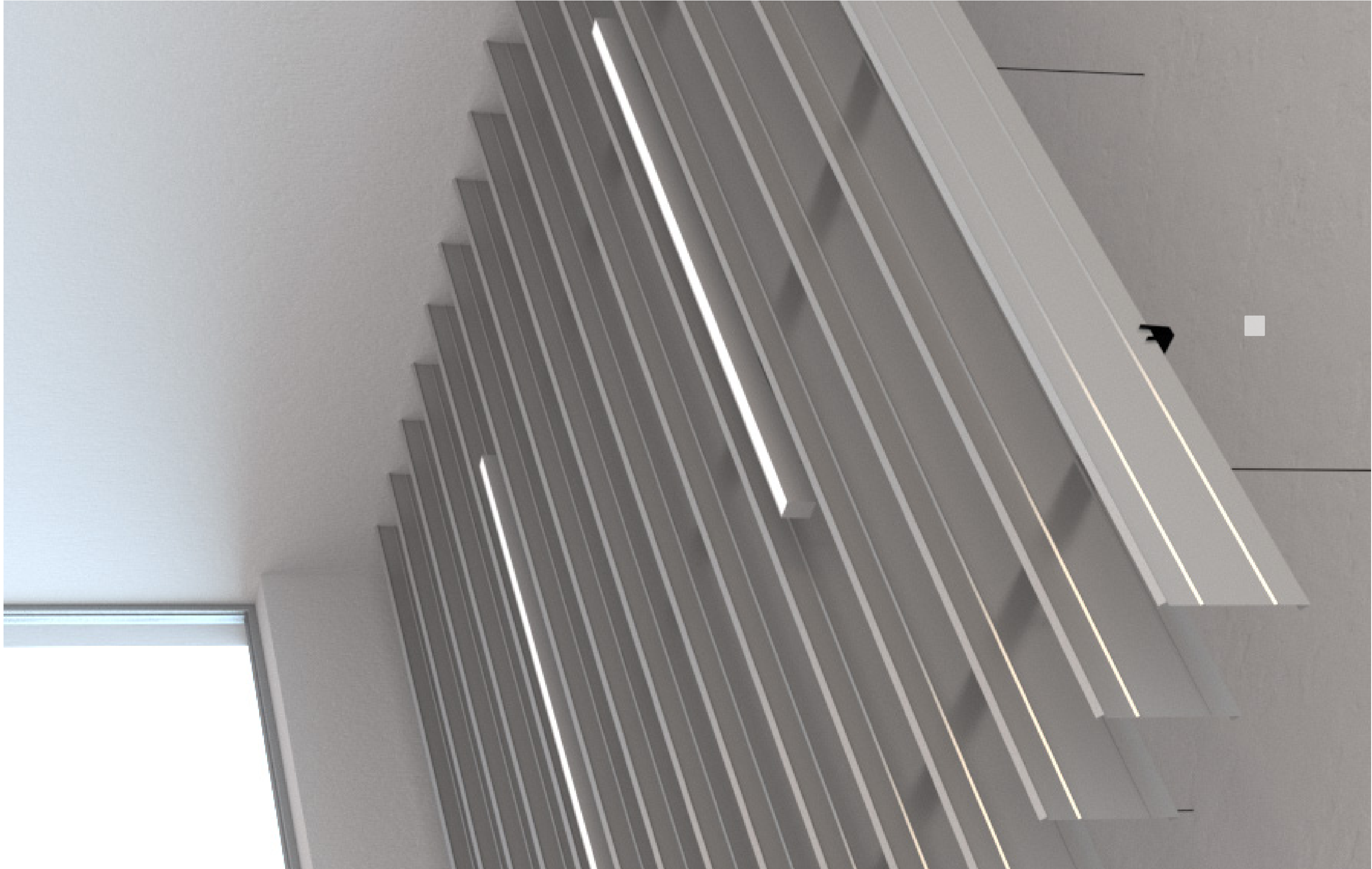

Lama Verona 200 Silver

LAMA VERONA

ACABADOS

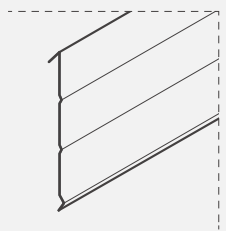

Lamas fabricadas con aluminio prelacado de 0,45 mm de espesor más recubrimientos conformadas por laminación en frío. Lamas prelacadas en Poliéster con un espesor de capa de 20 micras en ambas caras en color Blanco Mate (Ref. 9723) o Silver (THU 9006).

Este tipo de acabado se caracteriza por una alta resistencia a la corrosión y durabilidad (retención de brillo y color).

CARACTERÍSTICAS TÉCNICAS

Reacción al fuego	Durabilidad	% Material Reciclado
A2-s1, d0	Clase B	18%

MONTAJE

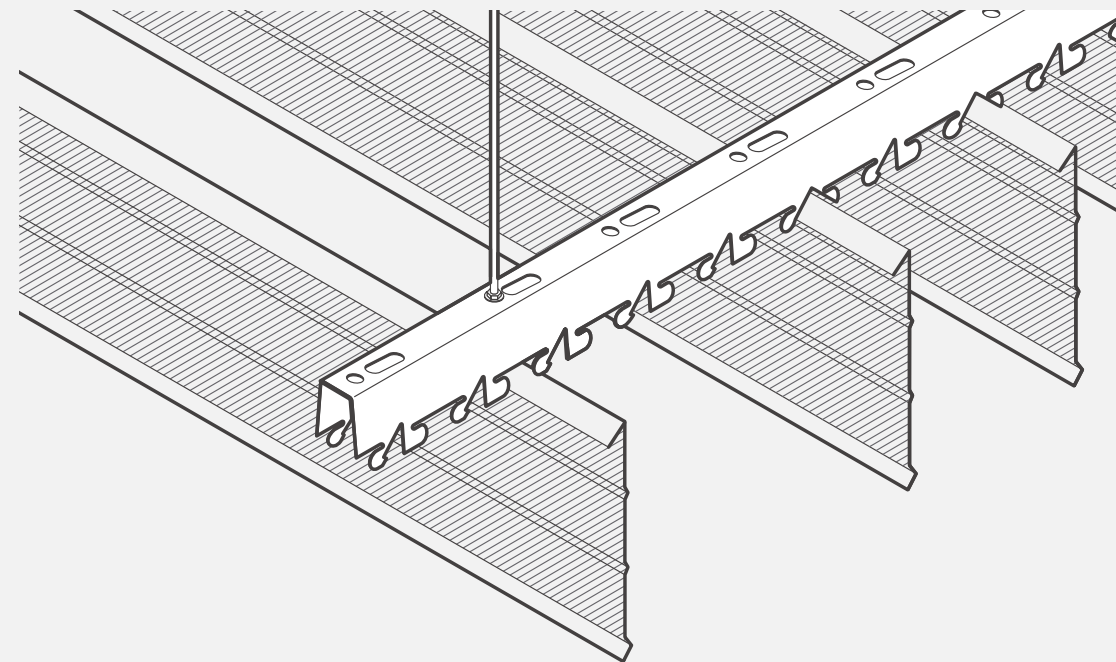

Las lamas Verona se clipan en rastreles en forma de U de un determinado paso de troquelado. Dichos rastreles poseen unas perforaciones en su parte superior utilizadas para la inserción de varillas roscadas mediante las cuales el sistema se sustenta del forjado superior.

COLORES

Blanco THU

Plata THU 9006

Otros colores bajo consulta

LAMA ITALIA 30

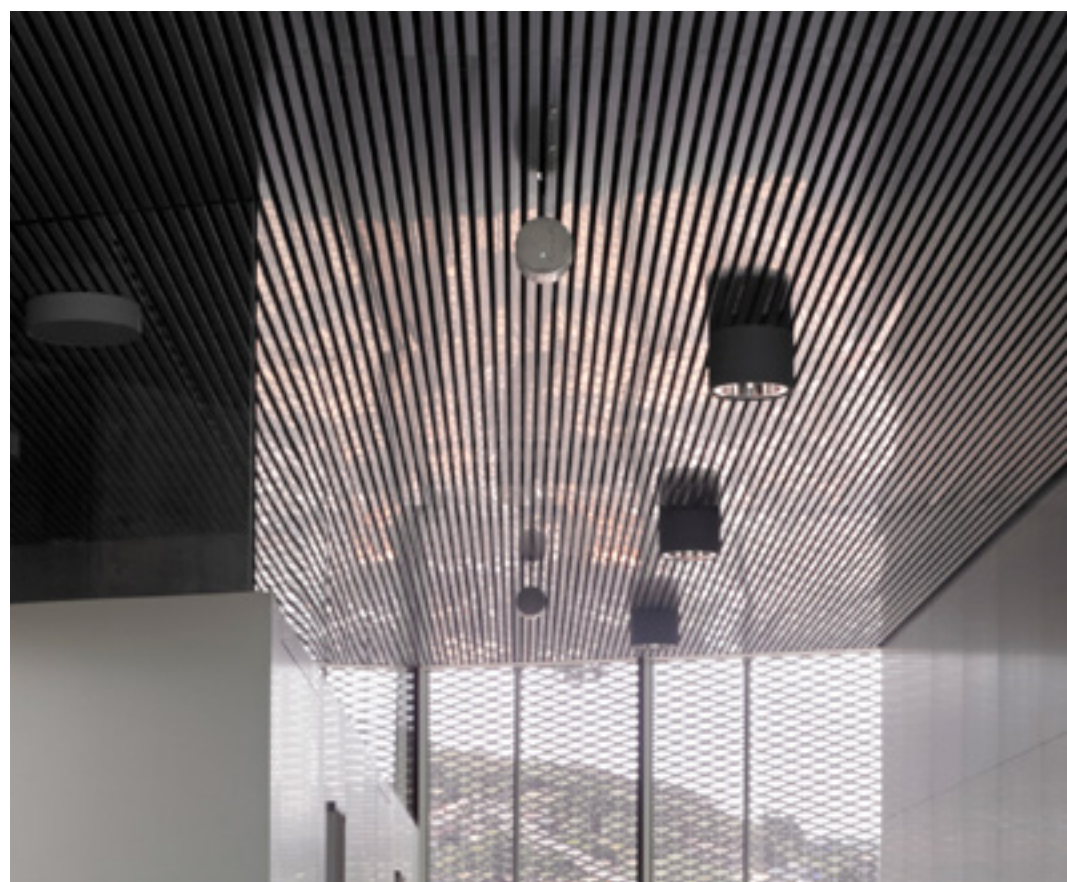

Este tipo de techo de cielo abierto esta formado por un sistema de rastreles lacados en negro, a modo de estructura donde se alojan las lamas rectangulares de 30 mm de ancho.

Las lamas son fabricadas en aluminio prelacado de gran resistencia y durabilidad, y al tratarse de un techo de cielo abierto se garantiza un fácil mantenimiento y acceso al plenum.

Este techo permite varias combinaciones ya que se puede jugar con la distancia entre lamas quedando separadas por 2, 3, 4, 5, 6 o 7 centímetros.

+ FOTOS

+ CARACTERÍSTICAS
TÉCNICAS

+ INFORMACIÓN
DE MONTAJE

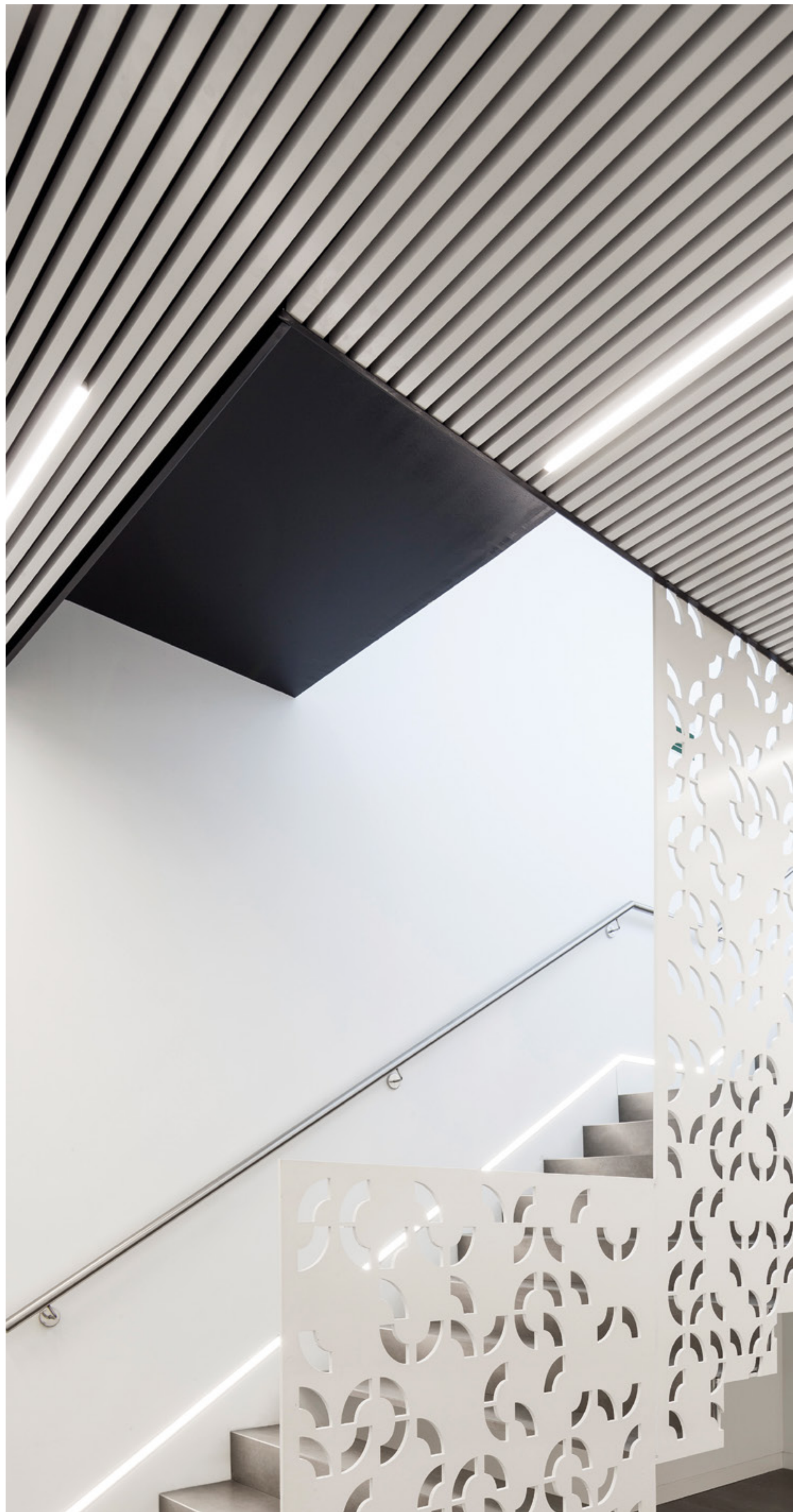





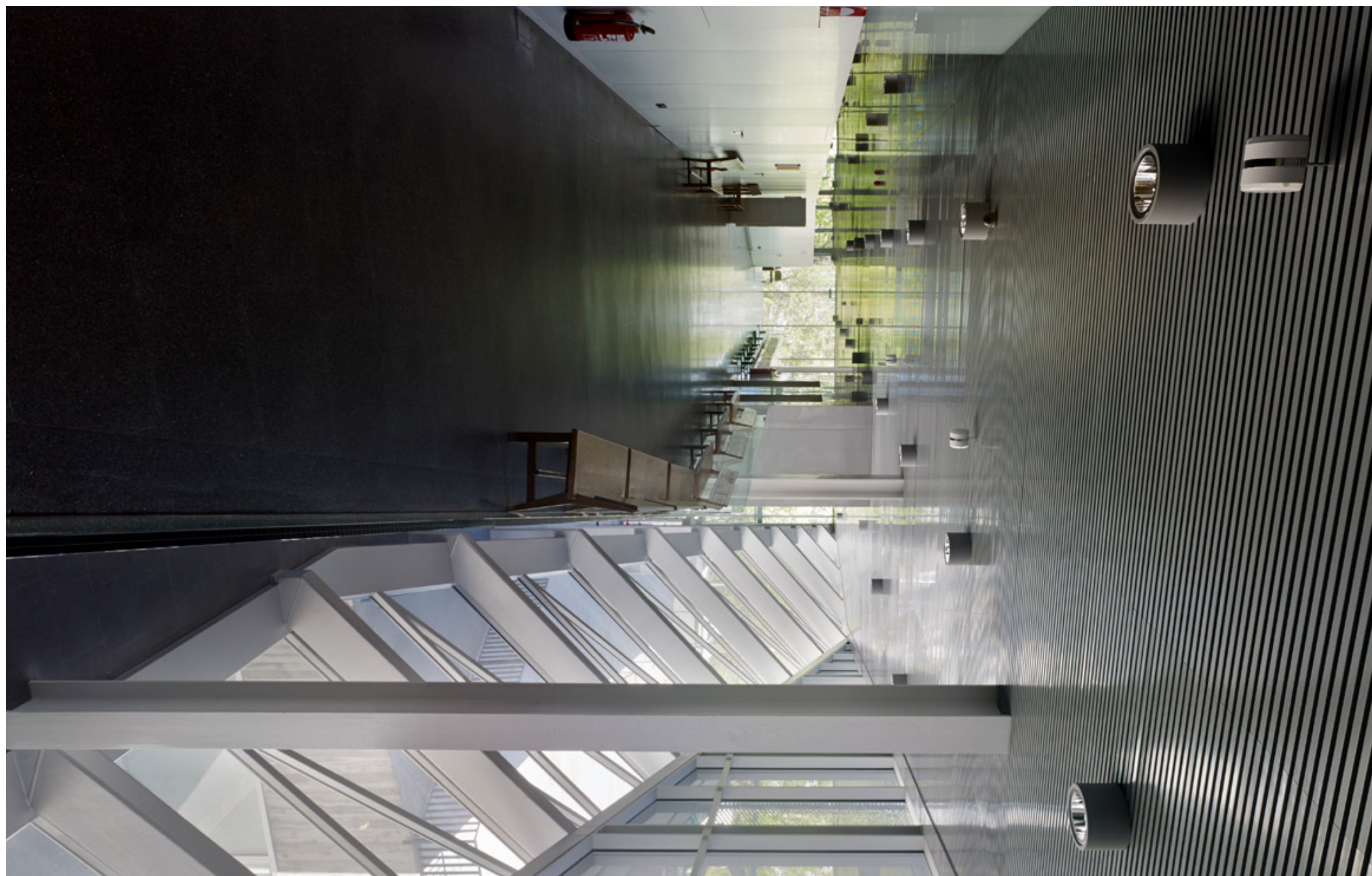







Lama italia 30x37mm liso blanco

LAMA ITALIA 30

ACABADOS

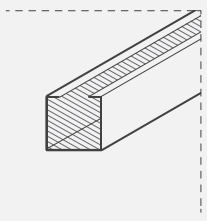

Lamas fabricadas con aluminio prelacado de 0,45 mm de espesor más recubrimientos conformadas por laminación en frío.

Lamas prelacadas en Poliéster con un espesor de capa de 20 micras en ambas caras en color Blanco, Negro (THU 9005), Silver (THU 9006). El rastrel de las lamas Italia 30 va prelacado en Negro.

CARACTERÍSTICAS TÉCNICAS

Reacción al fuego	Durabilidad	% Material Reciclado
A2-s1, d0	Clase B	18%

COLORES

Blanco THU

Plata THU 9006

Otros colores bajo consulta

Información de montaje

Deberemos determinar la altura a la que irá colocado el techo, colocando los rastreles en la dirección más larga del recinto con una separación de 1m. Los cuelgues suelen colocarse a una distancia máxima de 1,2m, siendo recomendable colocarlos a cada metro.

Detalle de colocación de las lamas en los rastreles:

- Dimensiones lama: 30 mm de ancho por 37 mm de alto.
- La distancia entre los centros de las lamas puede ser de 50 / 60 / 70 / 80 / 90 y 100 mm.
- El hueco entre las lamas podrá ser de 20 / 30 / 40 / 50 / 60 o 70 mm.

Colocar siempre un cuelgue a menos de 25 cm de los rastreles. Los rastreles se empalman de forma que haya una lama sujeta por ambos rastreles.

MONTAJE

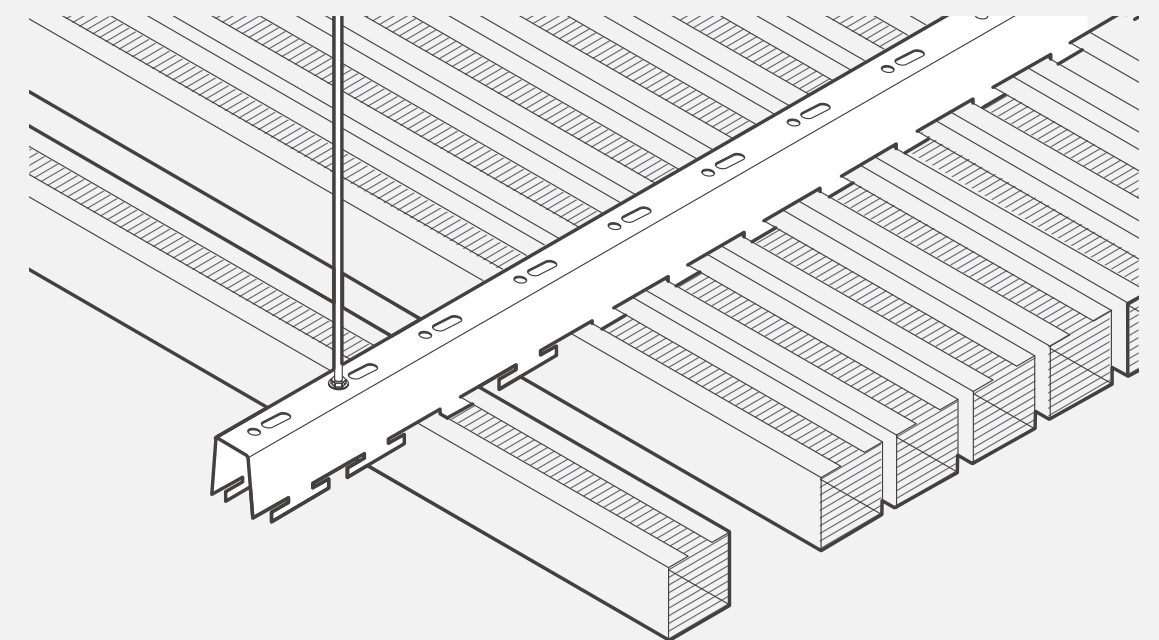

Las lamas Italia 30 se clipan en rastreles en forma de U de un determinado paso de troquelado. Dichos rastreles poseen unas perforaciones en su parte superior utilizadas para la inserción de varillas rosca mediante las cuales el sistema se sustenta del forjado superior, que está lacado en negro para que pase desapercibido.

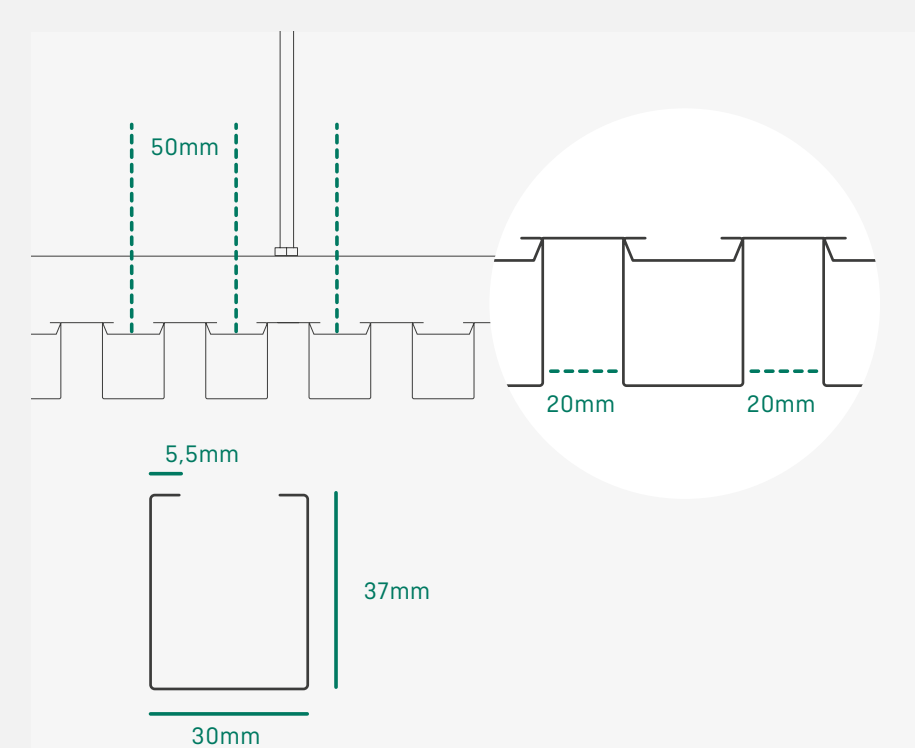
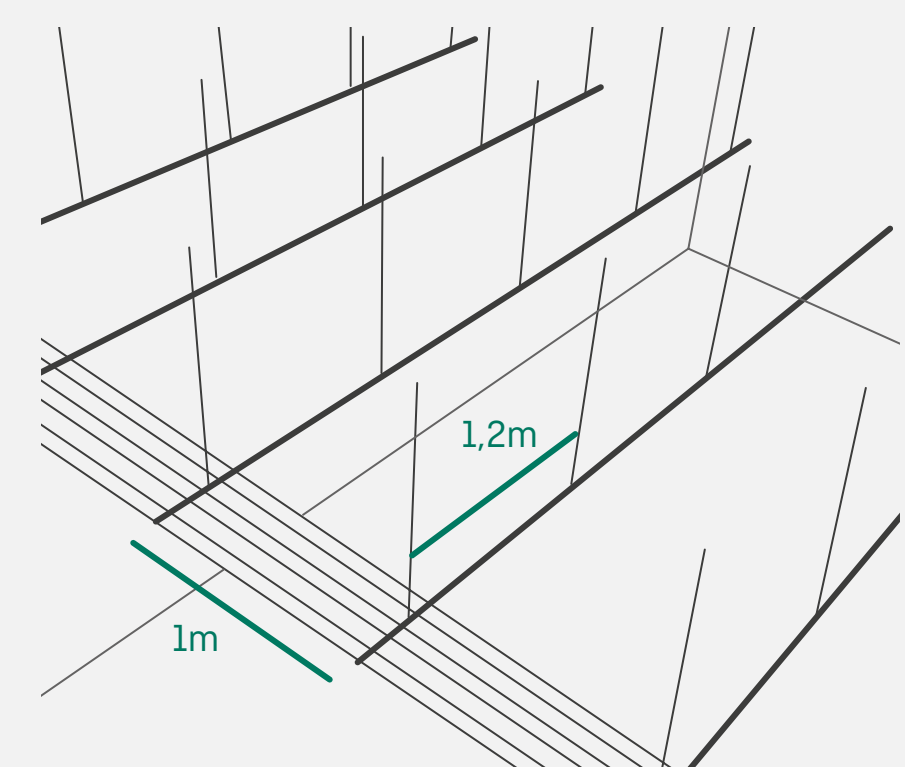

Descarga ficha técnica en pdf

LAMA MURANO



El modelo de techo Murano es ideal para su colocación en pasillos y zonas de tránsito. Este modelo puede fabricarse en ancho de 300 mm y longitud variable hasta 2,5 metros o en formato de 600x600 mm con sistema de perfilera oculta.

Ambos modelos se pueden perforar, mejorando de esta manera sus prestaciones acústicas con la adición de un velo acústico termoadhesivo o complementariamente con lanas minerales.

+ FOTOS

+ CARACTERÍSTICAS
TÉCNICAS

+ INFORMACIÓN
DE MONTAJE

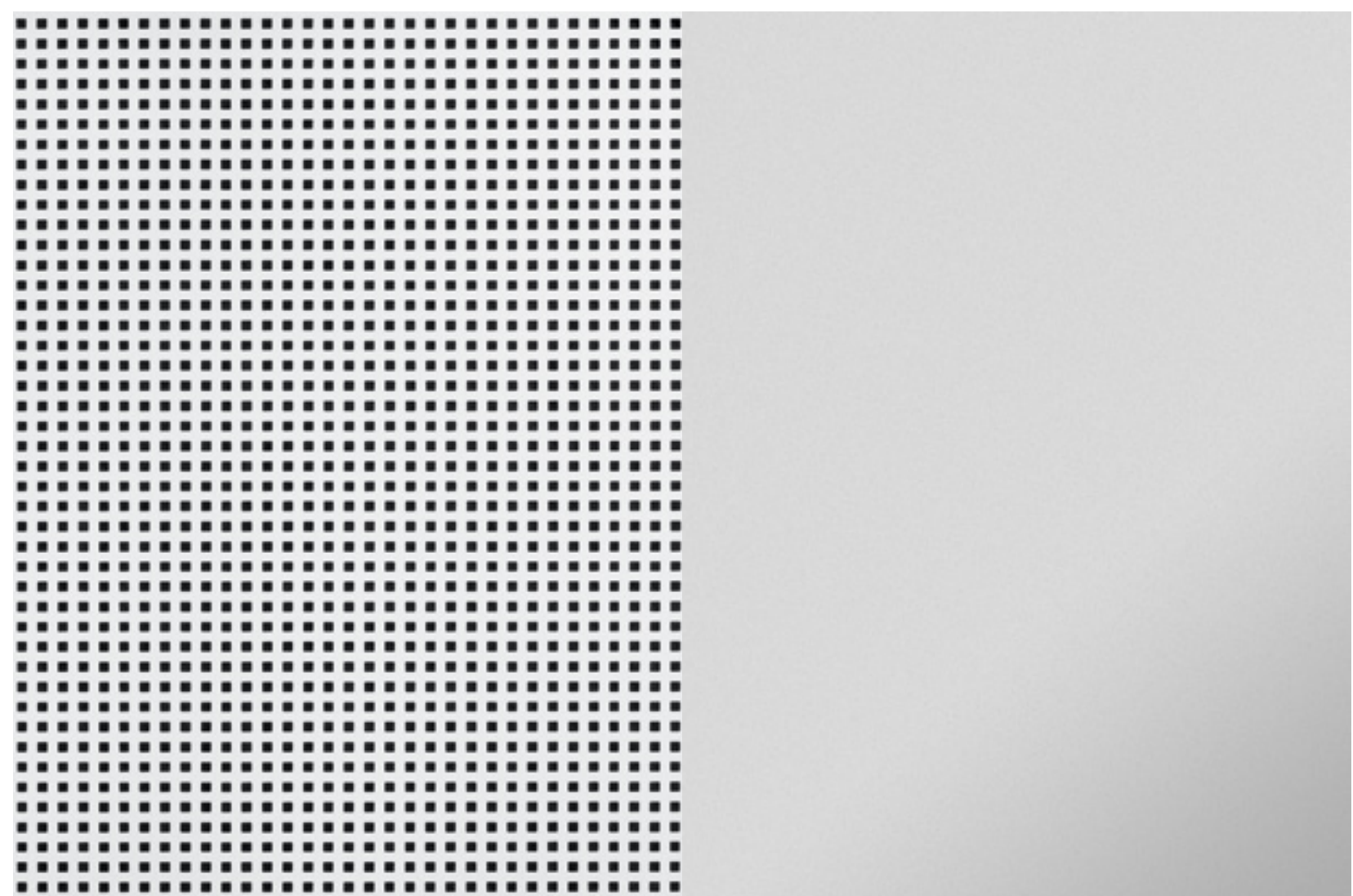

Perforada 5x5

Acabado Liso









Bandeja Murano 600x600 blanco perforado

LAMA
MURANO

ACABADOS

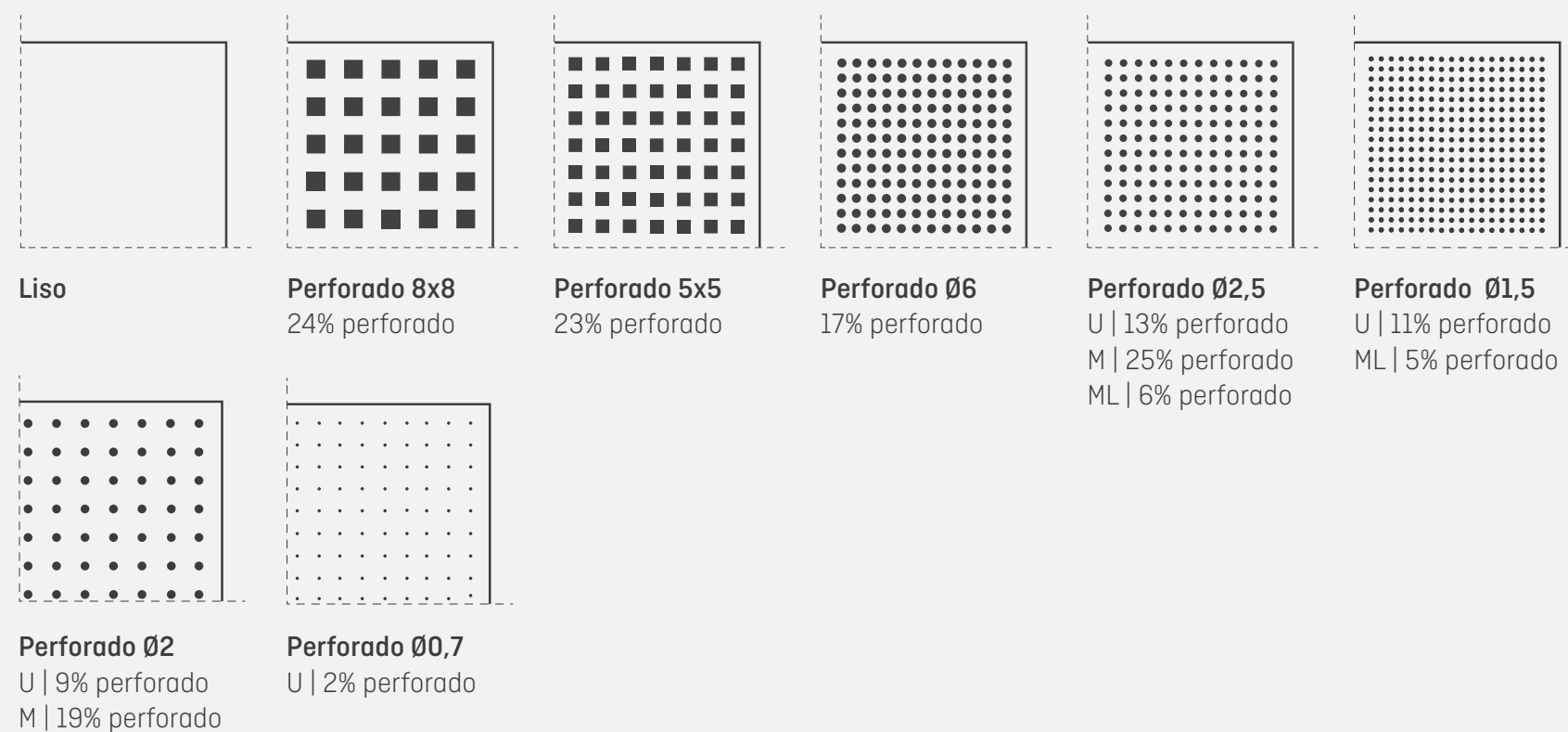

Bandejas conformadas por perfilado y/o plegado, fabricadas con chapa de acero prelacado de 0,50 mm de espesor. Todas las bandejas son suministradas con film adhesivo de protección.

Bandejas prelacadas en Poliéster con un espesor de capa mínimo de 25 micras en color Blanco (THU 9010) o Silver (THU 9006). Este tipo de acabado se caracteriza por una alta resistencia a la corrosión y durabilidad (retención de brillo y color).

PERFIL

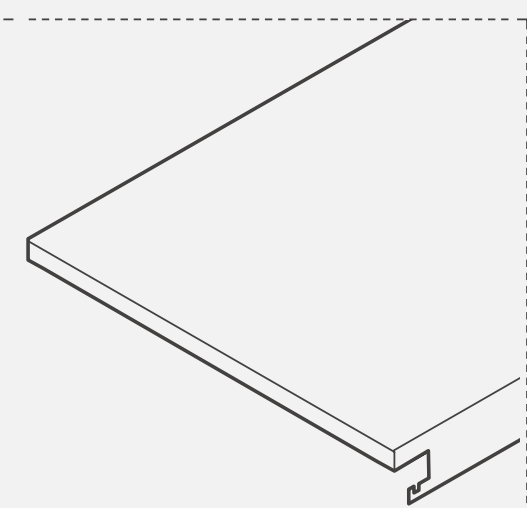

MONTAJE

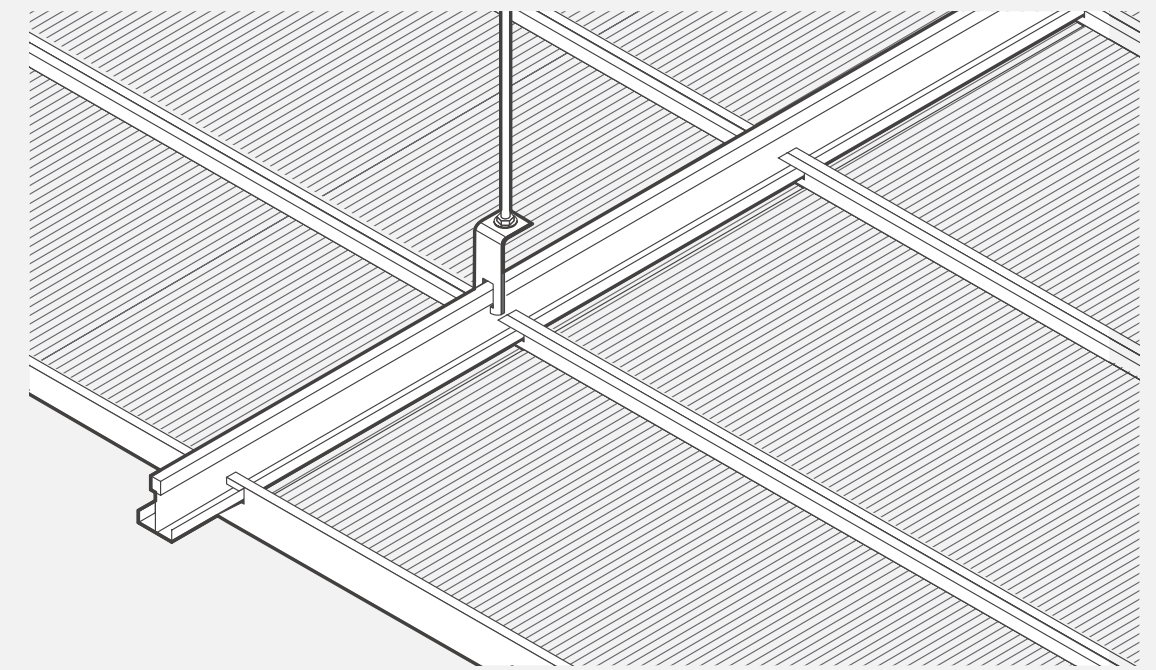

Las bandejas Murano se instalan insertando sus extremos en las alas de los perfiles Murano los cuales se cuelgan del techo por medio de piezas de cuelgue y están separados entre si una distancia igual a la longitud de las bandejas.

Ficha de montaje

COLORES

Blanco THU 9010 y 9003

Plata THU 9006

Otros colores bajo consulta

CARACTERÍSTICAS TÉCNICAS

Complemento	Perforación	α_w hasta	Clase Absorción Acústica	Reacción al fuego	Durabilidad	% Material Reciclado hasta
Ninguno	Lisa	-	-	a2-s1, d0	Clase B	25%
Velo acústico	Ø 1,5 U	0,65	C	a2-s1, d0	Clase B	25%
	Ø 2,5 U	0,70	C	a2-s1, d0	Clase B	25%
	Ø 1,5 U	0,85	B	a2-s1, d0	Clase B	25%
	Ø 2,5 U	0,85	B	a2-s1, d0	Clase B	25%
Lana mineTHU	□ 5x5	-	-	a2-s1, d0	Clase B	25%

Descarga ficha técnica en pdf 

Información de montaje

El techo está formado por bandejas tipo Murano de una longitud máxima de 2,5 m que se apoyan en unos perfiles primarios Murano de 3,7 m de longitud y un ancho de 28 mm, que van colgados del techo mediante un sistema de varillas roscadas de métrica 6 mm.

La estructura donde van montadas las bandejas está compuesta por perfiles primarios que se unen longitudinalmente por un sistema de clip. Sobre ellos es donde se colocan las piezas de cuelgue y las varillas roscadas que se fijan al forjado superior. Estos se colocan en la dirección más larga de la superficie a cubrir y paralelamente entre ellos a una distancia igual a la longitud de las bandejas.

Las piezas de cuelgue se colocan sobre la parte superior de los perfiles primarios siguiendo las siguientes reglas:

- Un cuelgue a menos de 250 mm de un encuentro con la pared.
- Dos cuelgues a menos de 250 mm de la unión de dos perfiles primarios (uno sobre cada perfil).
- Separación de cuelgues ha de ser menor de 1,2 m. La separación de cuelgues aconsejable es de 1 m.

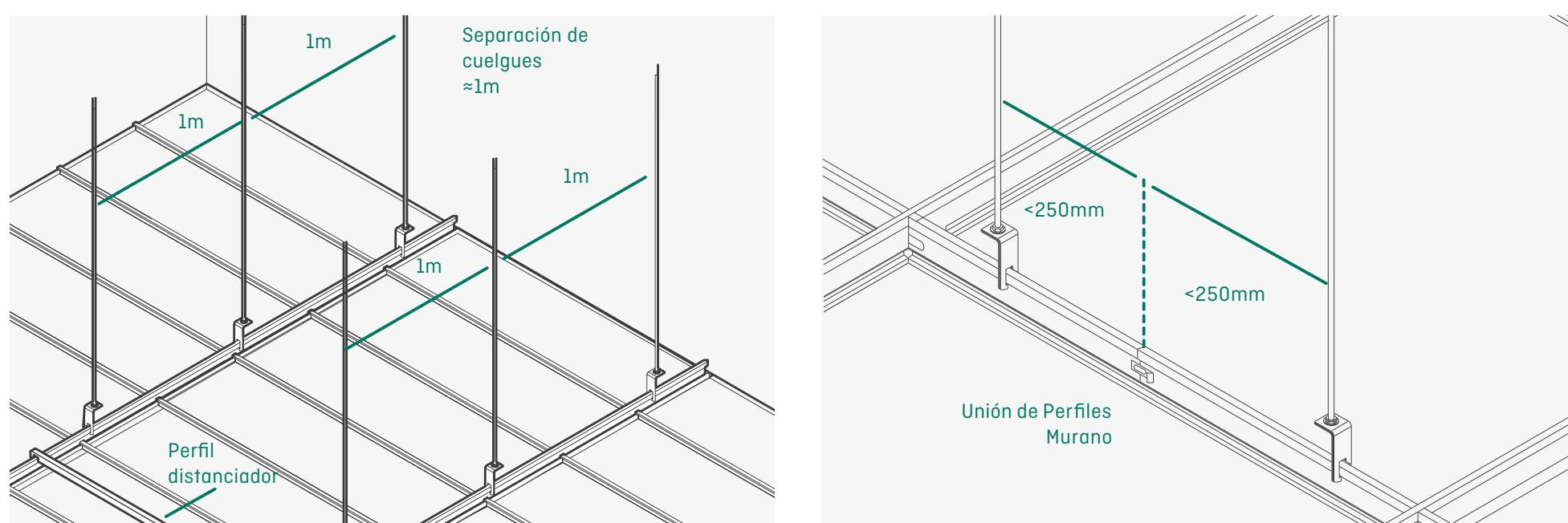

REJILLA/CUADRÍCULA MILÁN



La rejilla Milán permite la creación de un ambiente en el que la luz juega un papel muy importante en la creación de sombras. La gran variedad de colores y modulaciones permiten una infinidad de acabados.

Mediante un sencillo sistema oculto de perfilera se consigue un espacio continuo de techo, siempre registrable en cualquier punto de la instalación.

Existe la posibilidad de montar las rejillas sobre perfilera T 15 (cuadrículas). En este caso las cuadrículas están formadas por módulos de 600x600 de rejilla con un cierre perimetral del mismo color que apoya directamente sobre una estructura de perfil T15, añadir también, que la medida del nervio son 10mm.

+ FOTOS

+ CARACTERÍSTICAS
TÉCNICAS

+ INFORMACIÓN
DE MONTAJE



Rejilla Milán

Rejilla Milán sobre T15







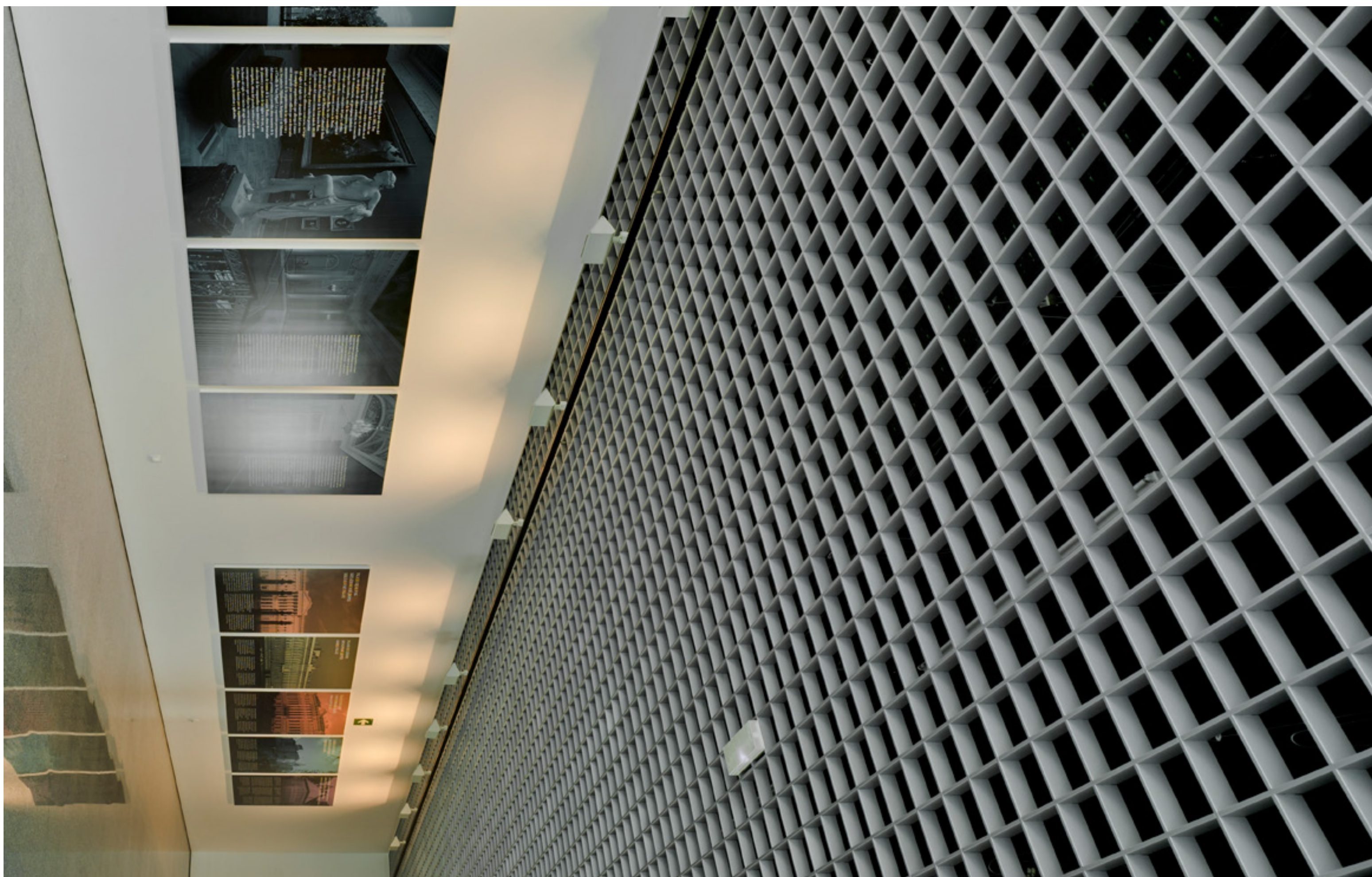



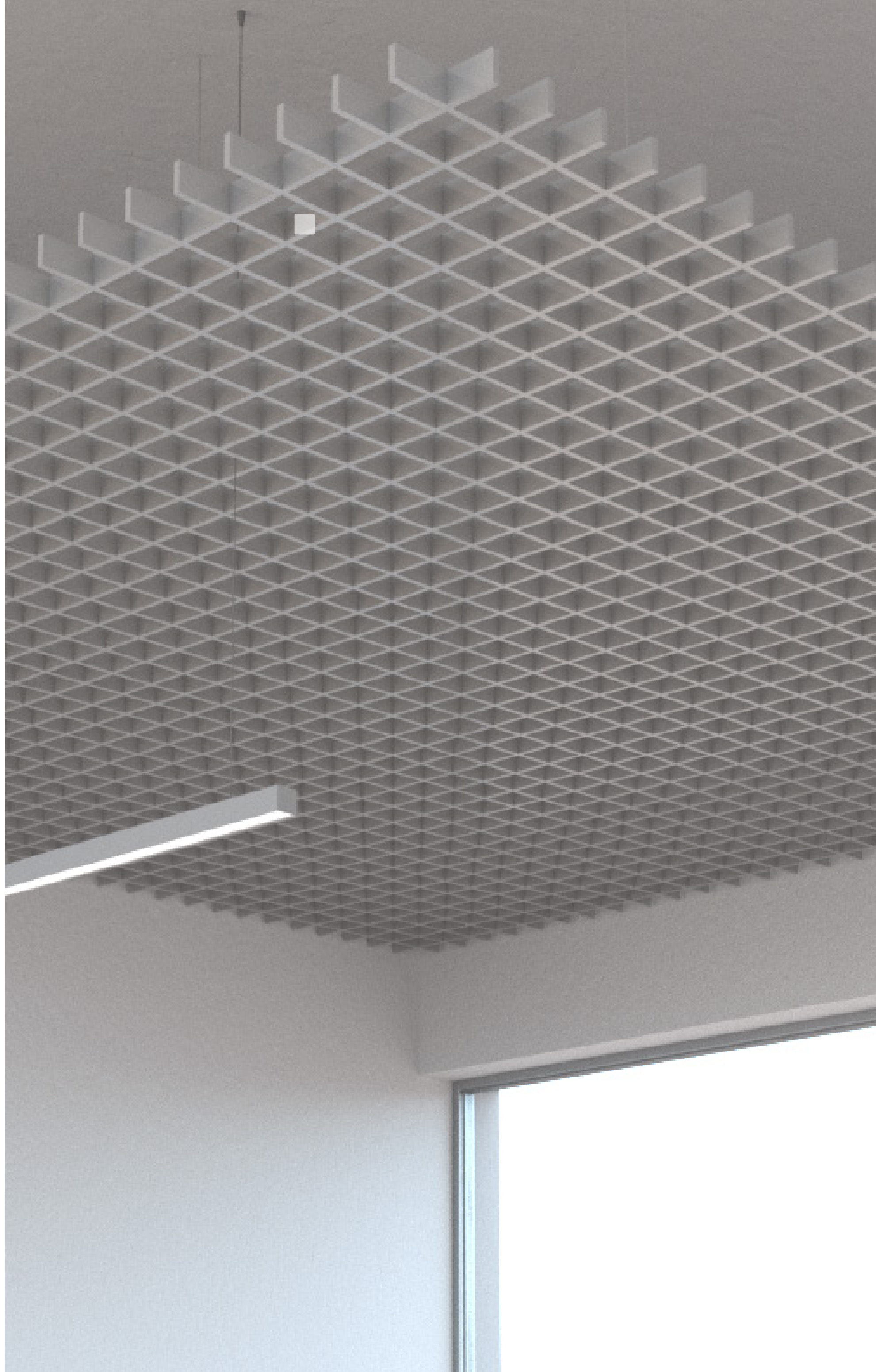

Rejilla Milán 40x600x86x10 Silver

REJILLA/CUADRÍCULA MILÁN

ACABADOS

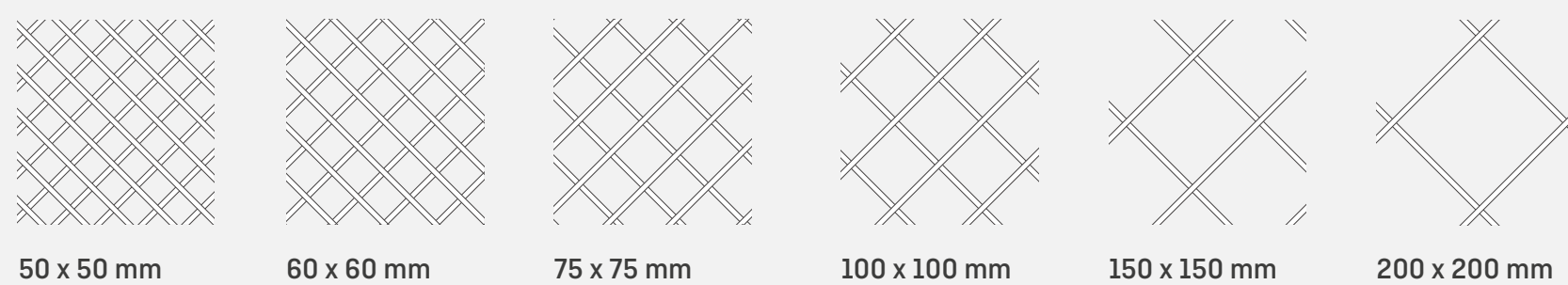

Rejillas fabricadas con aluminio prelacado de 0,40 mm de espesor más recubrimientos. Rejillas prelacadas en Poliéster con un espesor de capa de mínimo 20 micras en color Blanco y Silver (THU 9006). Este tipo de acabado se caracteriza por una alta resistencia a la corrosión y durabilidad.

PERFIL

Reacción al fuego	Durabilidad	% Material Reciclado
A2-s1, d0	Clase B	18%

MONTAJE

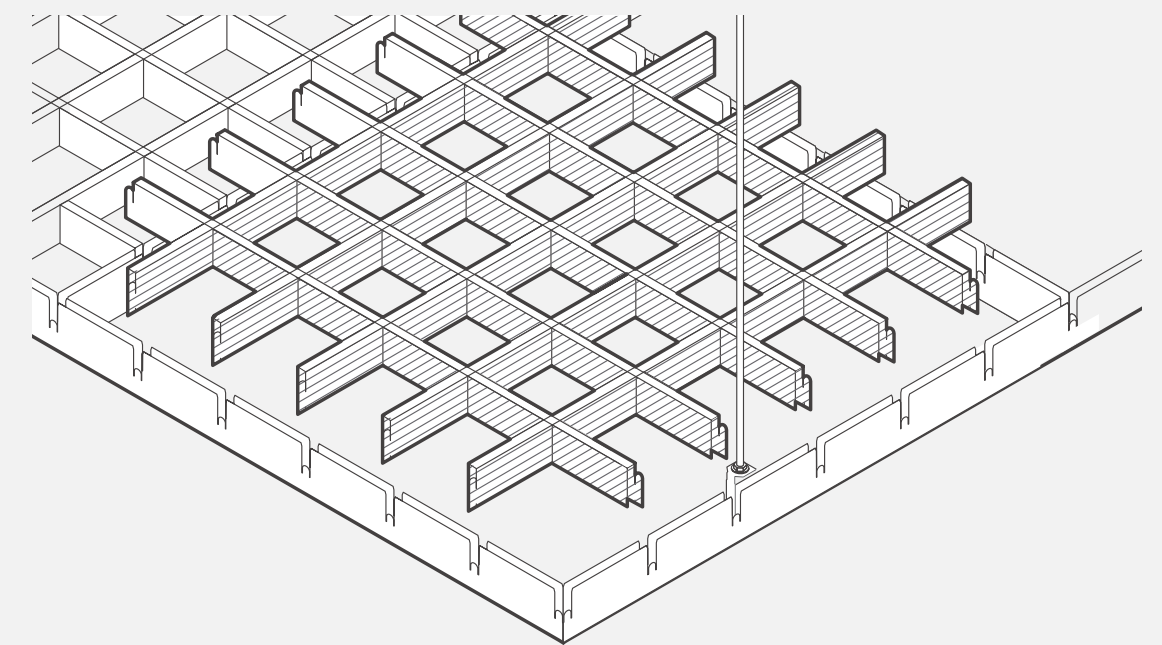

Los módulos de rejilla se insertan sobre una estructura en cuadrícula formada por perfiles primarios y secundarios. La estructura se sustenta del forjado superior mediante piezas de cuelgue y varillas roscadas enganchadas de los perfiles primarios.

Ficha de montaje

COLORES

Blanco THU
Plata THU 9006

Otros colores bajo consulta

Información de montaje

Rejillas tipo Milán de 600x600 mm de una gran diversidad de tipos de cuadrículas que se insertan en una estructura cuadriculada formada por perfiles de soporte primarios y secundarios. Los perfiles de soporte primarios tienen una longitud de 2,4 m y se colocan en la dirección de mayor dimensión del recinto a cubrir separados una distancia de 0,60 m (Montaje A) ó 1,20 m (Montaje B o Montaje C). Estos se perfiles se unen mediante una pieza especial de empalme de unos 6 cm que va provisto de unas pestañas que se insertan en unos agujeros rectangulares alojados en los perfiles primarios.

Existen dos tipos de perfiles de soporte secundarios: de 1,20 m y 0,6 m, según el montaje.

Para todos los tipos de montaje, toda la estructura está acabada perimetralmente por perfiles de soporte y se sustenta del techo mediante un sistema de varillas roscadas de M6 que se insertan en unas piezas en ángulo de cuelgue. Dichas piezas se fijan en las lumbreras laterales que tienen los perfiles de soporte primarios.

Las varillas roscadas forman junto con las piezas en ángulo, unos cuelgues que se colocan de la siguiente manera:

- Un cuelgue a menos de 250 mm de un encuentro con la pared.
- Dos cuelgues a menos de 250 mm de la unión de dos perfiles primarios de soporte (uno sobre cada perfil).
- Separación entre cuelgues (en los perfiles primarios) ha de ser menor de 1,2 m. Se recomienda que la separación sea de 1 m.

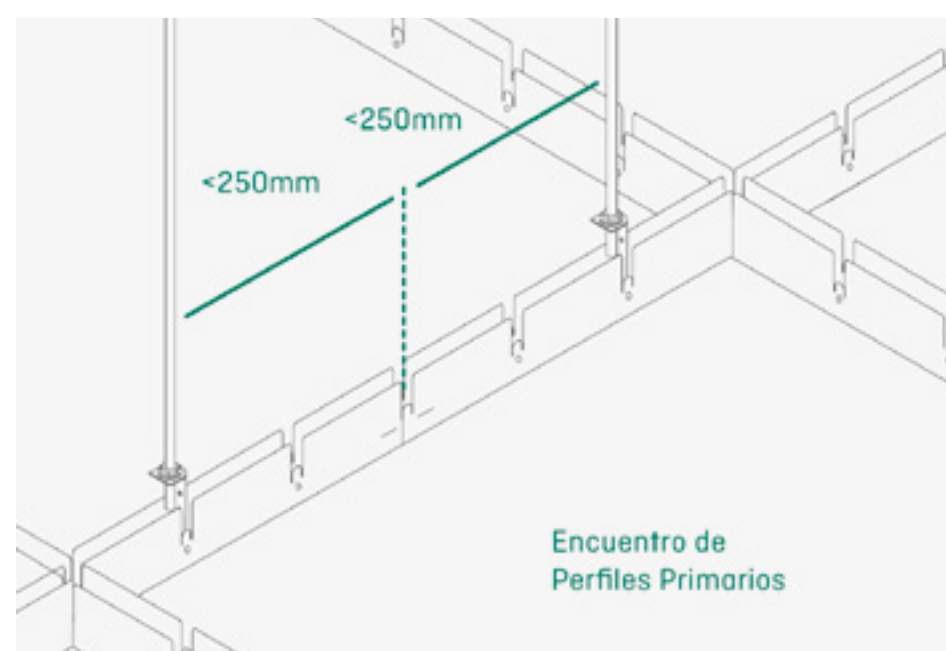
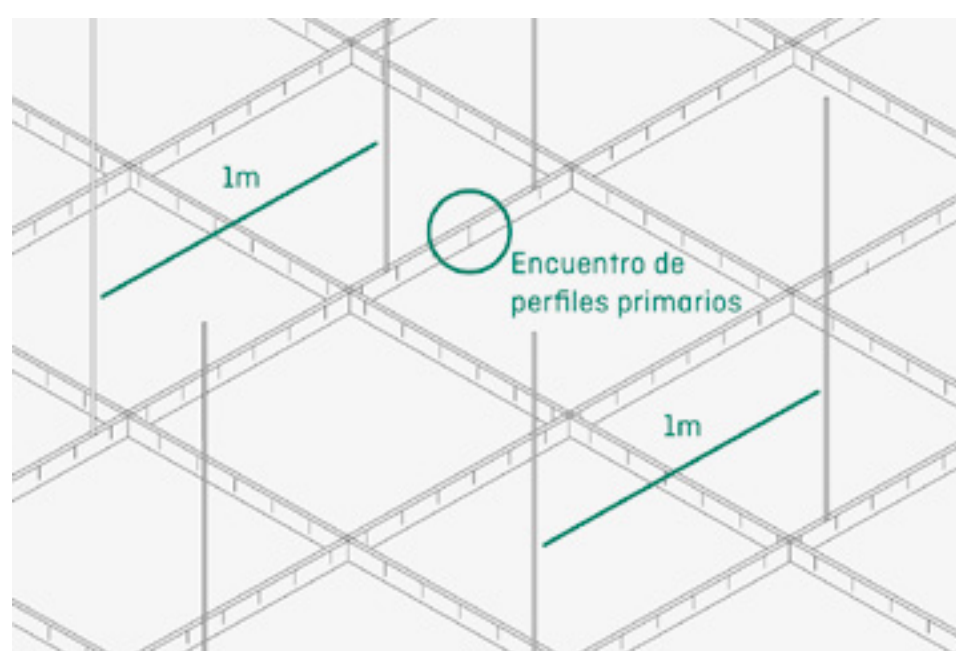

TECHOS NO METÁLICOS

104/ Viruta de Madera

108/ Placa Vinilo

112/ Fibra Mineral OWA

VIRUTA DE MADERA



Acabado Natural

Las placas de viruta de madera para techo y pared son sistemas acústicos de altas prestaciones para utilización óptima en diversos sectores como lo son la educación, el deporte, las oficinas, ocio, etc.

Las placas acústicas de viruta de madera consisten en tiras de abeto de virutas largas y delgadas que después se mezclan con cemento. Este producto 100% natural es conocido por sus excelentes cualidades de absorción sonora, creando una excelente acústica en todos los espacios.



+ FOTOS

+ CARACTERÍSTICAS
TÉCNICAS

+ INFORMACIÓN
DE MONTAJE





VIRUTA DE MADERA

ACABADOS

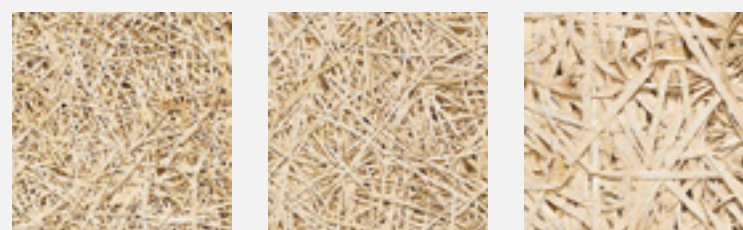

Natural THU
estructura ultra
fina (1mm)

Natural THU
estructura fina
(1,5mm)

Natural THU
estructura gruesa
(3mm)

¿Por qué elegir Viruta de Madera?

1. Buena acústica: alta absorción de sonido.
2. Eficaz protección contra el fuego: resistente al fuego.
3. Clima interior saludable: materiales ecológicos y biológicos.
4. Alta durabilidad: robusto y resistente a impactos y humedad.
5. Instalación versátil, fácil y económica.
6. Ideas nuevas: disponibilidad de gran variedad de acabados.

PERFIL

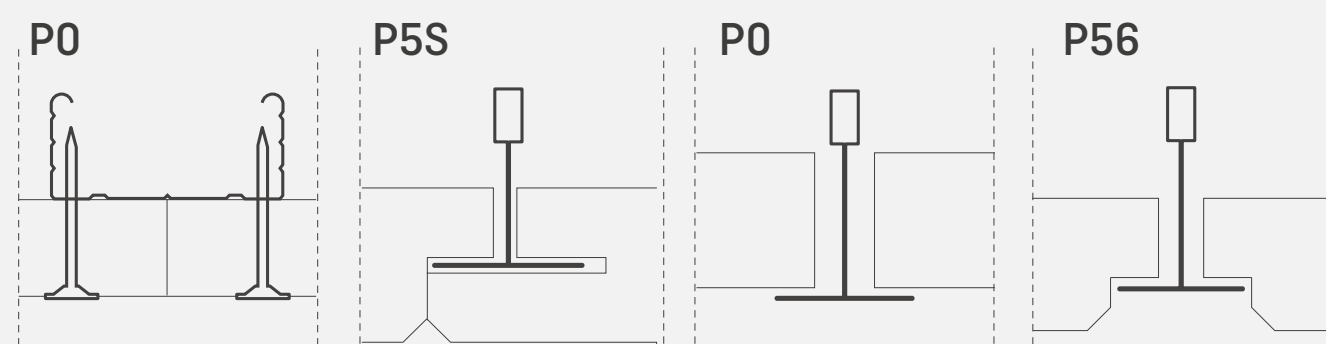

MONTAJE

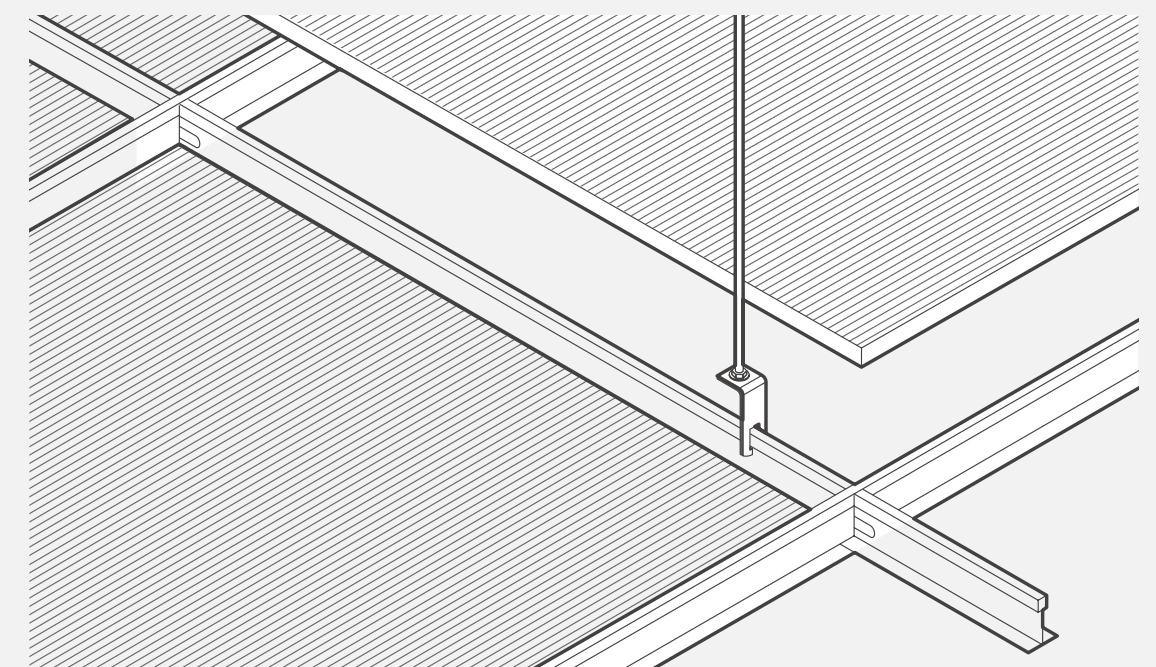

Sistema P5: sistema de techo continuo de placas con bisel de 5 mm atornilladas a perfiles TC. Sistema P0/P56: sistema desmontable donde las placas se apoyan sobre una estructura suspendida de perfiles T de 24 mm de ancho y 38 mm de altura.

Sistema P5S: sistema desmontable donde las placas se alojan en una estructura de perfiles T de 35 mm de ancho y 38 mm de altura en acero galvanizado.

CARACTERÍSTICAS TÉCNICAS

Espesor placa	α_w hasta	Clase Absorción Acústica	Reacción al fuego	Durabilidad	% Material Reciclado
20 mm	0,85	B	b-s1, d0	Clase C	Madera proveniente de bosques sostenibles (PEFC)
25 mm	0,90	A	b-s1, d0	Clase C	Madera proveniente de bosques sostenibles (PEFC)
35 mm	0,90	A	b-s1, d0	Clase C	Madera proveniente de bosques sostenibles (PEFC)

PLACA VINILO



Placa de Yeso Laminado revestida con una lámina de Policloruro de Vinilo color blanco que le otorga cualidades especiales de impermeabilidad y limpieza. Incluye una lámina de aluminio en su cara posterior que actúa como barrera de vapor que evita la aparición de condensaciones que pudieran afectar a la placa.

Se trata de una solución constructiva sencilla, de calidad y durabilidad. Se caracteriza por su facilidad de montaje y mantenimiento así como su fácil acceso al plenum. Es un techo versátil que se adapta a cualquier tipo de recinto sea cual sea su actividad: comercial, educativo o profesional.

+ FOTOS

+ CARACTERÍSTICAS
TÉCNICAS

+ INFORMACIÓN
DE MONTAJE





PLACA VINILO

MONTAJE

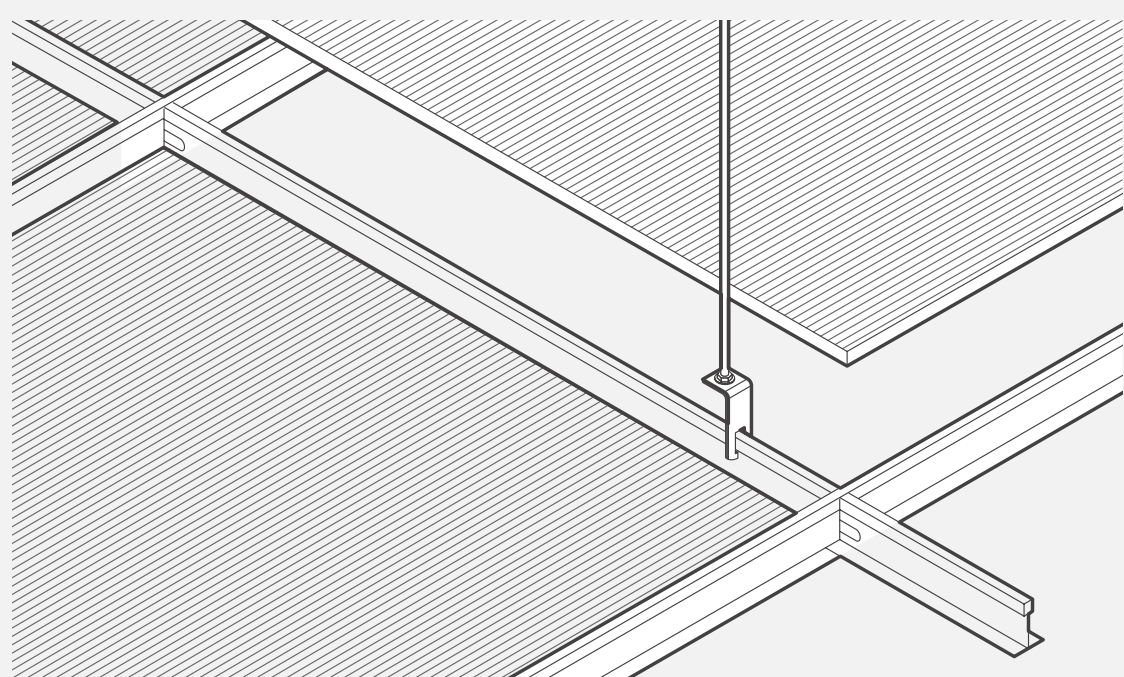

Las placas de vinilo se alojan sobre un sistema de perflería desmontable formada por perfiles primarios y secundarios que se ensamblan entre sí formando una estructura modular de 600 x 600 mm. La estructura se sustenta al forjado mediante varillas roscadas unidas a los perfiles primarios por piezas de cuelgue. Las placas quedan apoyadas sobre la perflería resultando un techo es registrable en cualquier punto.

PERFIL

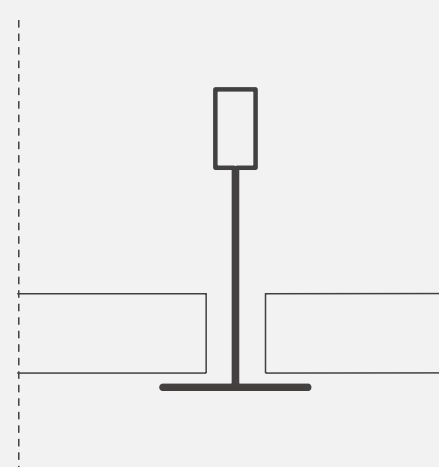

COLORES

Blanco THU

Otros colores bajo consulta

CARACTERÍSTICAS TÉCNICAS

Acabado	α_w hasta	Clase Absorción Acústica	Reacción al fuego	Durabilidad	% Material Reciclado
Liso	NPD	NPD	A2-s1, d0	Clase B	NPD

Información de montaje

La estructura donde van montadas las placas está compuesta por perfiles primarios y secundarios que se unen formando una cuadrícula de módulo 600x600 mm ó 600x1200 mm.

Los perfiles primarios son los elementos principales de la estructura ya que es sobre ellos donde se colocan las piezas de cuelgue y las varillas roscadas que se fijan al forjado superior. Su longitud es de 3,7 m y se colocan en la dirección más larga de la superficie a cubrir y paralelamente a 1,2 m de distancia entre ellos.

Las piezas de cuelgue se colocan sobre la parte superior de los perfiles primarios siguiendo las siguientes reglas:

- Un cuelgue a menos de 250 mm de un encuentro con la pared.
- Dos cuelgues a menos de 250 mm de la unión de dos perfiles primarios (uno sobre cada perfil).
- Separación de cuelgues ha de ser menor de 1,2 m. La separación de cuelgues aconsejable es de 1 m.

Existen dos tipos de perfiles secundarios: de 1,2 m y de 0,6 m. Los perfiles secundarios de 1,2 m se encajan perpendicularmente en las lumbreras (cada 0,1 m) de los que van provistos los perfiles primarios y su separación es de 0,6 m. Los perfiles secundarios de 0,6 m se colocan formando la estructura en cuadrícula de módulo 600x600 mm, es decir, colocándolos perpendicularmente entre dos perfiles secundarios de 1,2 m y paralelos a los perfiles primarios.

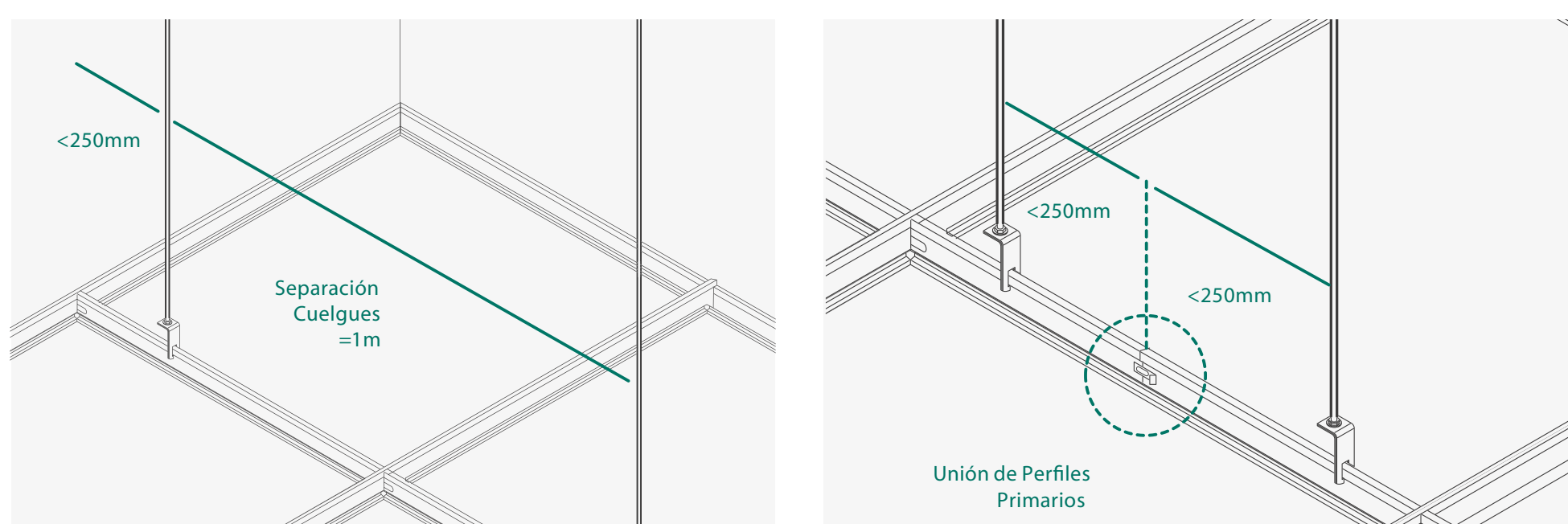

FIBRA MINERAL OWA



Paneles fabricados por lana mineral en un 60% y otros componentes como arenas, perlitas y celulosa todo ello ligado con almidón que confiere a este tipo de techo una alto comportamiento a nivel acústico. Su superficie blanca le proporciona además una alta reflexión y difusión de la luz conformando espacios blancos muy luminosos; se complementa también con un comportamiento a la humedad excelente convirtiéndolo en un producto muy adecuado para cualquier tipo de obra.

+ FOTOS

+ CARACTERÍSTICAS
TÉCNICAS

+ INFORMACIÓN
DE MONTAJE



Acabado Estándar

Acabado Fine Fissured





FIBRA MINERAL OWA

ACABADOS

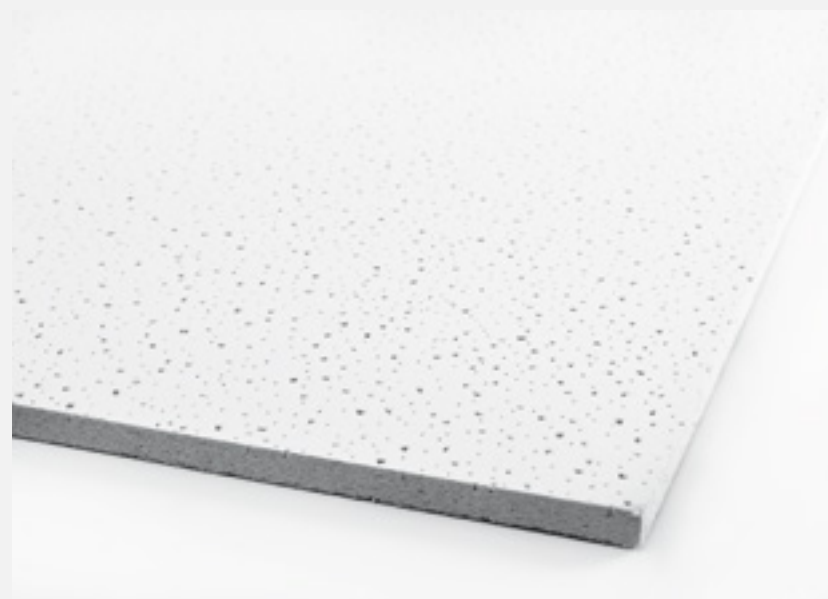

Fisurado



Micro

Paneles de fibra mineral prensada en húmedo. Gracias a su acabado superficial rugoso y perforado permite obtener excelentes propiedades tanto en niveles de reflexión de la luz como en los de absorción y atenuación del sonido.

MONTAJE

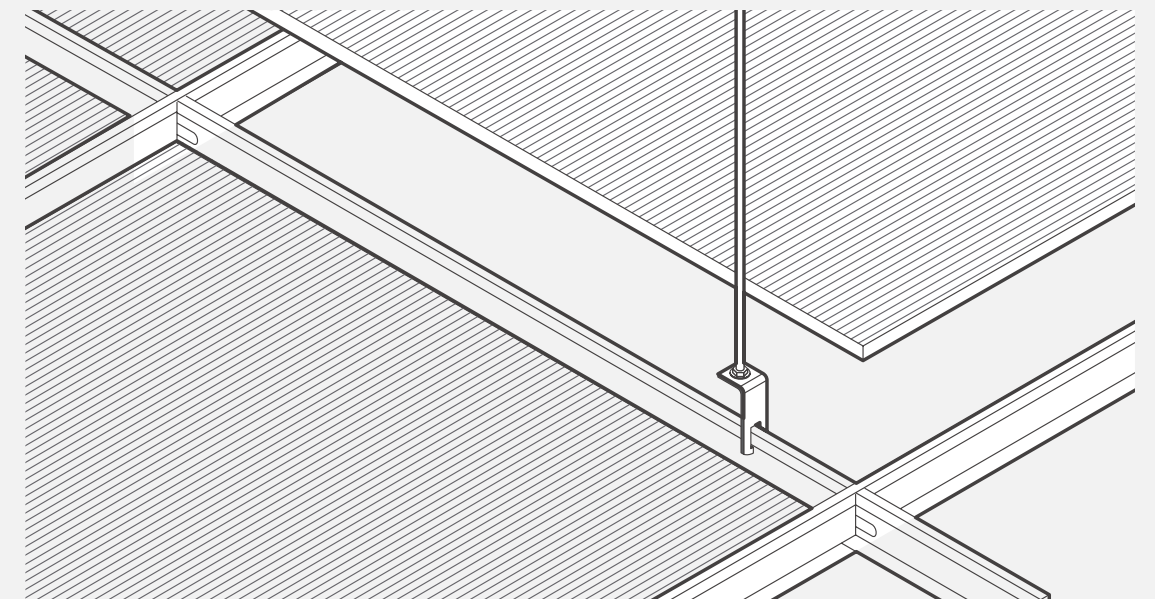

Las placas de fibra mineral se alojan sobre un sistema de perfilaría desmontable formada por perfiles primarios y secundarios que se ensamblan entre sí formando una estructura modular de 600 x 600 mm. La estructura se sustenta al forjado mediante varillas roscadas unidas a los perfiles primarios por piezas de cuelgue. Las placas quedan apoyadas sobre la perfilaría de sistema visto resultando un techo es registrable en cualquier punto.

PERFIL

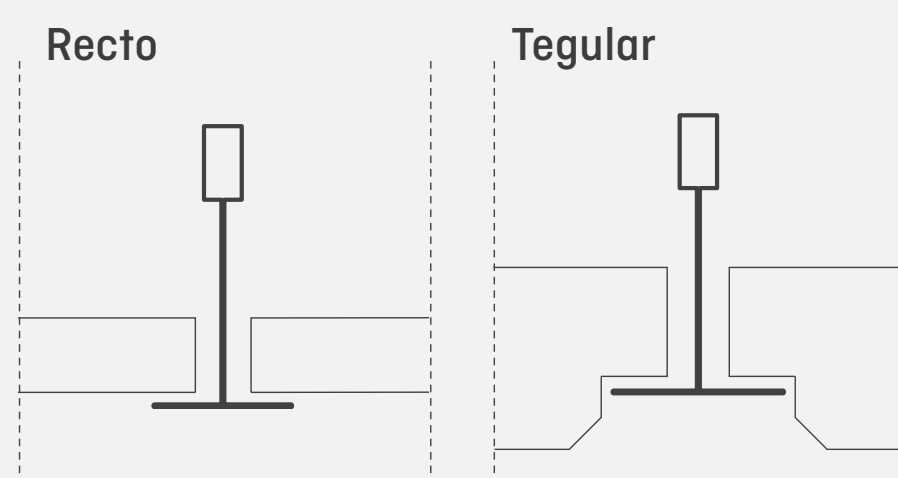

[Ficha de montaje](#)

CARACTERÍSTICAS TÉCNICAS

Acabado	α_w hasta	Clase Absorción Acústica	Reacción al fuego	% Material Reciclado hasta
Estándar	0,15	No Clasificado	A2-s1, d0	44%
Micro	0,60	D	A2-s1, d0	44%
Fisurado	0,55	C	A2-s1, d0	44%

Información de montaje

La estructura donde van montadas las placas está compuesta por perfiles primarios y secundarios que se unen formando una cuadrícula de módulo 600x600 mm ó 600x1200 mm.

Los perfiles primarios son los elementos principales de la estructura ya que es sobre ellos donde se colocan las piezas de cuelgue y las varillas roscadas que se fijan al forjado superior. Su longitud es de 3,7 m y se colocan en la dirección más larga de la superficie a cubrir y paralelamente a 1,2 m de distancia entre ellos.

Las piezas de cuelgue se colocan sobre la parte superior de los perfiles primarios siguiendo las siguientes reglas:

- Un cuelgue a menos de 250 mm de un encuentro con la pared.
- Dos cuelgues a menos de 250 mm de la unión de dos perfiles primarios (uno sobre cada perfil).
- Separación de cuelgues ha de ser menor de 1,2 m. La separación de cuelgues aconsejable es de 1 m.

Existen dos tipos de perfiles secundarios: de 1,2 m y de 0,6 m. Los perfiles secundarios de 1,2 m se encajan perpendicularmente en las lumbreras (cada 0,1 m) de los que van provistos los perfiles primarios y su separación es de 0,6 m. Los perfiles secundarios de 0,6 m se colocan formando la estructura en cuadrícula de módulo 600x600 mm, es decir, colocándolos perpendicularmente entre dos perfiles secundarios de 1,2 m y paralelos a los perfiles primarios.

Espesores:

GAMA SMART espesor de 14 mm

GAMA PREMIUM espesor desde 15mm a 20 mm

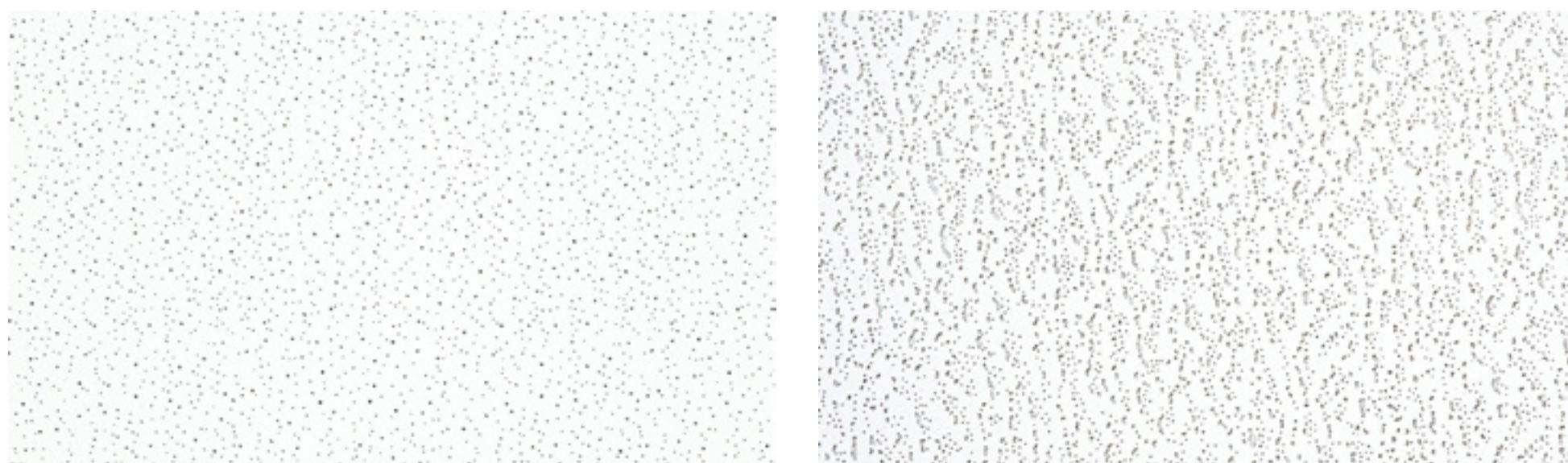

TECHOS DE
DIMENSIONES
ESPECIALES

117/ Proyectos

TECHOS DE DIMENSIONES ESPECIALES

Hall Edificio Oficinas – **Finlandia**

En THU queremos dar **completa libertad a los diseñadores, arquitectos y propietarios** a la hora de **elegir alternativas para los techos**. Es por ello por lo que ampliamos el rango de soluciones a la máxima expresión, ofreciendo productos con la **mayor diversidad de formas y tamaños**.

El objetivo es ofrecer soluciones que corresponden a cualquier necesidad en el diseño de un sistema de techo que sea **funcional**, con características **acústicas**, pero que a la vez permitan una **estética original y novedosa**.

En THU ofrecemos soluciones de **alta calidad** para todo tipo de dimensiones de techos de interior.

+ FOTOS





Aeropuerto de St. Petersburgo – **Rusia**



Aeropuerto de St. Petersburgo – **Rusia**



Estación de tren Delft – **Holanda**

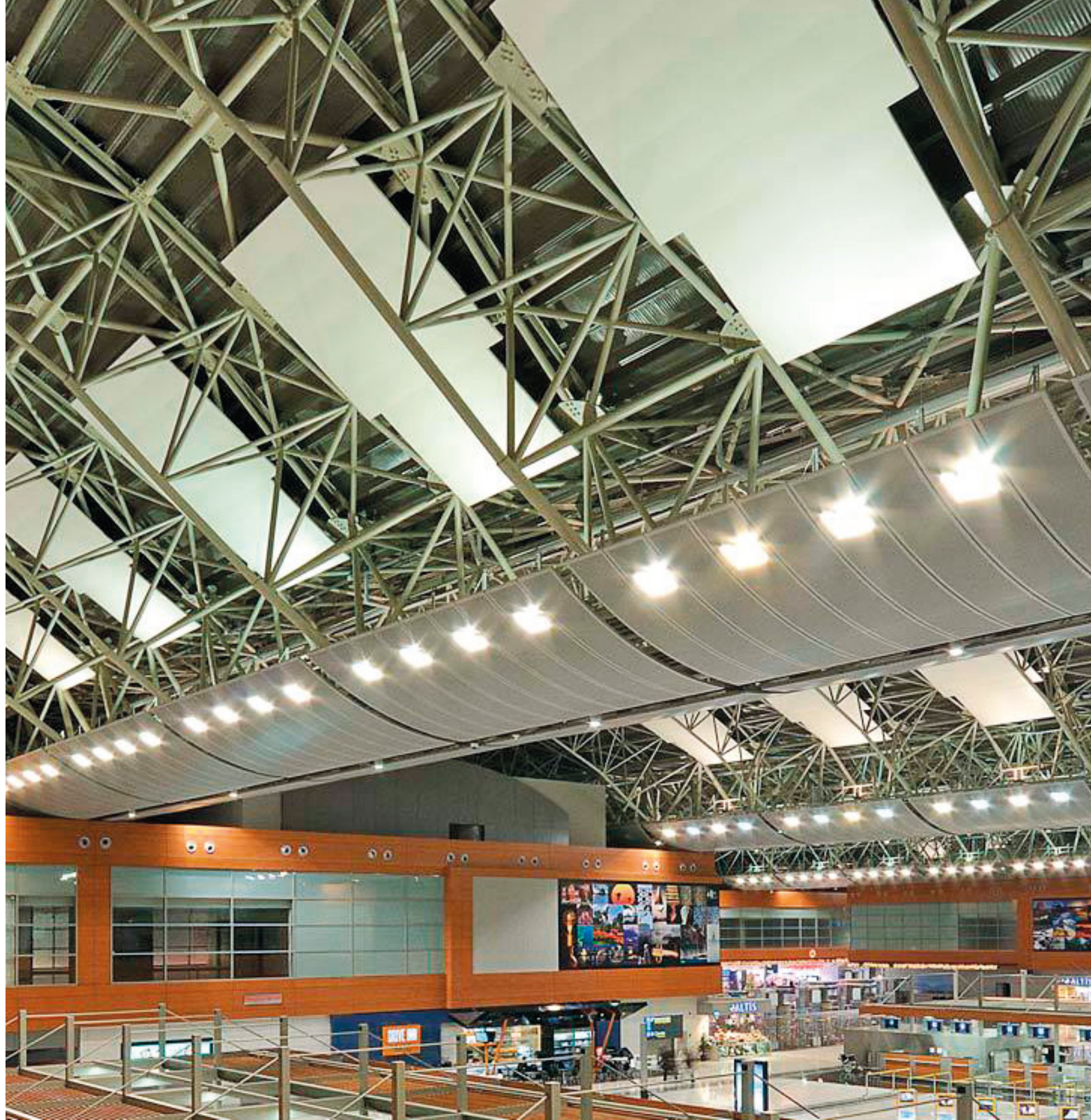

Aeropuerto Internacional – **Estambul**



Estación de tren Delft – **Holanda**

THU

ceiling
solutions

THU PERFIL. S.L

Masia de Monte Alcedo Parcela, 4.3

P.I Masía Baló, 46394

Ribarroja del Turia (Valencia)

T. 86 134 05 44

info@thu.es

www.thu.es